

Sistema IXG

Interfono compatibile con la rete IP

Manuale di impostazione strumento di supporto IXG: modalità Gestore delle proprietà

Versione software: 3.0.0.0 o successivo

Importante

- Prima di configurare e utilizzare il sistema, leggere attentamente Manuale di impostazione (questo documento) e Manuale d'uso.
- Per l'installazione e il collegamento di ciascun dispositivo, fare riferimento a "Manuale di installazione".
- Iniziare l'installazione dopo aver letto e compreso le procedure per la configurazione del sistema.
- È necessario il file di impostazione per la manutenzione e l'assistenza post-installazione. Salvare il file di impostazione su un CD-R o altri supporti e consegnarlo al cliente.
- Le illustrazioni e le immagini contenute in questo manuale possono variare rispetto a quelle reali.
- Configurare ciascuna funzione in base a regolamenti, leggi e politiche relative alle informazioni personali nel Paese e nel comune applicabili.

Indice

Introduzione

1. Simboli notazionali in questo manuale	5
2. Tipo di dispositivo	6
3. Manuali del prodotto	7
4. Descrizione dell'interno	8
4.1 Postazione inquilino (IXG-2C7(-*))	8
4.2 Interno principale (IX-MV7-*)	9
4.3 Interno di guardia (IXG-MK)	11
4.4 Interno secondario cuffie (IX-RS-*)	13
4.5 Unità di ingresso (IXG-DM7(-*))	15
4.6 Videocitofono (IX-EA, IX-EAU)/Unità di porta audio (IX-FA)	16
4.7 Videocitofono (IX-DA)/Unità di porta audio (IX-BA)	18
4.8 Videocitofono (IX-DV, IX-DVF(-*)) /Unità di porta audio (IX-SSA(-*))	20
4.9 Unità di porta audio (IX-SS-2G)	25
4.10 Adatt. contr. ascensore (IXGW-LC)	26
4.11 Adattatore ingresso (IXGW-GW)	28
5. Configurazione del sistema	30
6. Diagrammi di flusso per la configurazione del sistema	31
7. Diagrammi di flusso per l'integrazione delle app per dispositivi mobili	32
7.1 Registrazione dell'app per dispositivi mobile	32
7.2 Aggiunta di un'app per dispositivi mobili su ciascuna unità	34
7.3 Quando è stato sostituito il tipo di dispositivo mobile registrato in un'unità residenziale .	35
7.4 Una volta sostituito il tipo di dispositivo mobile registrato su una unità Guardia o Commerciale	37

Avvio e configurazione

1. Requisiti di sistema	39
2. Installazione dello Strumento di supporto IXG	40
3. Accesso e registrazione dell'interno	41
4. Configurazione	42
4.1 Finestra delle impostazioni	42
4.2 Configurazione	43
5. Elenco delle impostazioni di sistema	45

Barra dei menu

1. File	48
1.1 Selezionare sistema esistente	48
1.2 Eliminare sistema esistente	49
1.3 Configurazione del sistema di esportazione	50
1.4 Esportare in Strumento di supervisione IXG	51
1.5 Impostazioni strumento di supporto IXG	52
1.6 Cancella	55

2. Connessione	56
2.1 Ricerca interno	56
2.2 Scaricare impostazioni	57
2.3 Caricare impostazioni	59
2.4 Scaricare file di registro	62
3. Integrazione app	63
3.1 Caricare le impostazioni sul Server cloud IXG	64
3.2 Carica il codice QR nell'interno per la registrazione dell'App	67
3.3 Esporta il codice QR per la registrazione	68
3.4 Elenco dei siti	69
3.5 Impostazioni dell'account per gestori delle proprietà	71
3.6 Sincronizzazione manuale del Server cloud IXG e ingresso	76
4. Visualizzazione	77
5. Lingua	78
6. Guida	79
6.1 Info	79

Impostazioni di sistema

1. Impostazioni del sito (Impostazioni di trasferimento all'interno)	81
1.1 Configura Unità e Interni	81
2. Impostazioni unità (Impostazioni di trasferimento all'interno)	84
2.1 Identificazione	84
3. Informazioni sul sistema (Impostazioni di trasferimento all'interno)	86
3.1 Aprire Elenco stazioni	86
3.2 Elenco delle app mobili	89
3.3 Aprire Elenco delle telecamere di rete	90
3.4 Gruppo	95
4. Impostazioni chiamata (Impostazioni di trasferimento all'interno)	98
4.1 Interni chiamati (interni di porta/secondari)	98
4.2 Pulsante di guardia	102
5. Impostazioni di trasferimento all'esterno (Impostazioni di trasferimento all'esterno)	103
5.1 Trasloco dell'inquilino	103
5.2 Eliminare Informazioni unità	104
6. Impostazioni unità di ingresso (Vario)	105
6.1 Codice d'accesso	105
6.2 Impostazioni schermata di benvenuto	109
7. Impostazioni di trasferimento (Vario)	111
7.1 Trasferimento assente	111
7.2 Trasferimento in ritardo	114
7.3 Trasferimento di programma	117

Impostazioni supplementari

1. Conferma delle informazioni sull'interno	125
1.1 Conferma delle informazioni sulla stazione di ingresso	125
1.2 Conferma dell'ID e della password del gestore proprietà sulla Postazione inquilino	127





Introduzione

Questo manuale descrive nel dettaglio lo Strumento di supporto IXG.

Il sistema IXG offre un manuale separato per l'installazione, le impostazioni e le operazioni. Fare riferimento al relativo manuale.

1. Simboli notazionali in questo manuale

I seguenti simboli identificano importanti informazioni relative alle procedure operative.

	Indica che gli utenti potrebbero richiedere attenzione (incluso avviso/attenzione).
	Avvisa gli utenti di azioni vietate.
	Limita le azioni dell'utente / fornisce istruzioni.
	Suggerimenti e informazioni aggiuntive per il funzionamento.

- I termini visualizzati sull'interno principale e sugli schermi dei PC sono indicati come **[XXXX]**.
- I riferimenti alla pagina vengono visualizzati come "[Titolo \(→ pagina XX\)](#)," ([→ pagina XX](#)), o [pagina XX](#).

2. Tipo di dispositivo

Gli interni sono mostrati nel modo seguente.

	Tipo di dispositivo	Nome modello di esempio
Postazione inquilino	IXG-2C7(-*)	IXG-2C7, IXG-2C7-L
Interno principale	IX-MV7-*	IX-MV7-HW, IX-MV7-W, IX-MV7-HB, IX-MV7-B
Interno di guardia	IXG-MK	IXG-MK
Terminale mobile	IX-RS-*	IX-RS-W, IX-RS-B
Unità di ingresso	IXG-DM7(-*)	IXG-DM7, IXG-DM7-HID
Videocitofono	IX-DV, IX-DVF(-*)	IX-DV, IX-DVF, IX-DVF-P, IX-DVF-L, IX-DVF-2RA, IX-DVF-RA
	IX-DA	IX-DA
	IX-EA, IX-EAU	IX-EA, IX-EAU※1
Unità di porta audio	IX-SSA(-*)	IX-SSA, IX-SSA-2RA, IX-SSA-RA
	IX-SS-2G	IX-SS-2G
	IX-BA	IX-BA
	IX-FA	IX-FA※1
Adatt. contr. ascensore	IXGW-LC	IXGW-LC
Adattatore ingresso	IXGW-GW	IXGW-GW
App dell'interfono (AIPHONE IXG)	App dell'interfono	ASP-IXGI, ASP-IXGA

※1 solo Giappone

3. Manuali del prodotto

Leggere "Manuale di installazione," "Manuale di impostazione," e "Manuale d'uso" secondo necessità. Fare in modo che la persona che installa o configura il prodotto faccia riferimento ai relativi manuali.

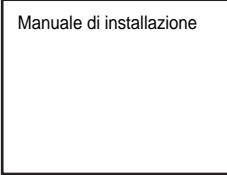
	<p>Manuale di installazione (in dotazione con ogni interno.) Consultare durante l'installazione e il collegamento di ogni interno. (Per gli installatori)</p>
<p>I manuali elencati a destra sono disponibili sul nostro sito Web all'indirizzo "https://www.aiphone.net/product/support/" per il download e la consultazione. Scaricare e fare riferimento a questi manuali se necessario.</p>	<p>Manuale di impostazione strumento di supporto IXG (formato elettronico (file PDF/ versione browser Web).) Descrive come configurare e gestire il sistema utilizzando Strumento di supporto IXG. (Per l'amministratore di sistema)</p>
	<p>Manuale d'uso software di monitoraggio (strumento di supervisione IXG) (formato elettronico (file PDF/ versione browser Web).) Descrive come utilizzare Strumento di supervisione IXG. (Per l'amministratore di sistema)</p>
	<p>Manuale d'uso (formato elettronico (file PDF/ versione browser Web).) Descrive come utilizzare ogni interno. (Per l'utente)</p>
	<p>Manuale di installazione (Formato elettronico (file PDF).) Descrive come installare ogni interno. (Per gli installatori)</p>

4. Descrizione dell'interno

4.1 Postazione inquilino (IXG-2C7(-*))

■ Nomi delle parti

Parte anteriore

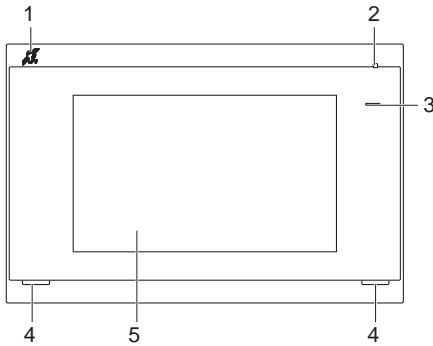

Parte posteriore

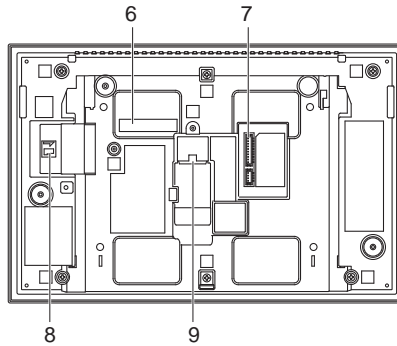

1	Simbolo di compatibilità con la modalità T degli apparecchi acustici (solo IXG-2C7-L)	6	Indirizzo MAC
2	Microfono	7	Terminale del connettore opzionale
3	Indicatore di stato (blu)	8	Slot per scheda microSD
4	Altoparlante	9	Porta LAN (PoE)
5	LCD touchscreen		

■ Indicatori

☀: ACCESO, □ : SPENTO

Nome	Stato (modello)		Descrizione
Indicatore di stato	Blu lampeggiante	☀ 0.75sec → □ 0.75sec	Avvio
		☀ 0.5sec → □ 4sec	Errore di comunicazione
		☀ 1sec → □ 0.25sec → ☀ 0.25sec → □ 0.25sec → ☀ 0.25sec → □ 0.25sec	Firmware aggiornamento della versione
	Luce blu	☀	Funzionamento normale (potrebbe non accendersi in modalità standby in base all'impostazione)

💡 Nota

- Per uno stato diverso da quelli indicati qui, fare riferimento a "Manuale d'uso".
- Per impostazione predefinita la lingua di visualizzazione è l'inglese.

4.2 Interno principale (IX-MV7-*)

■ Nomi delle parti

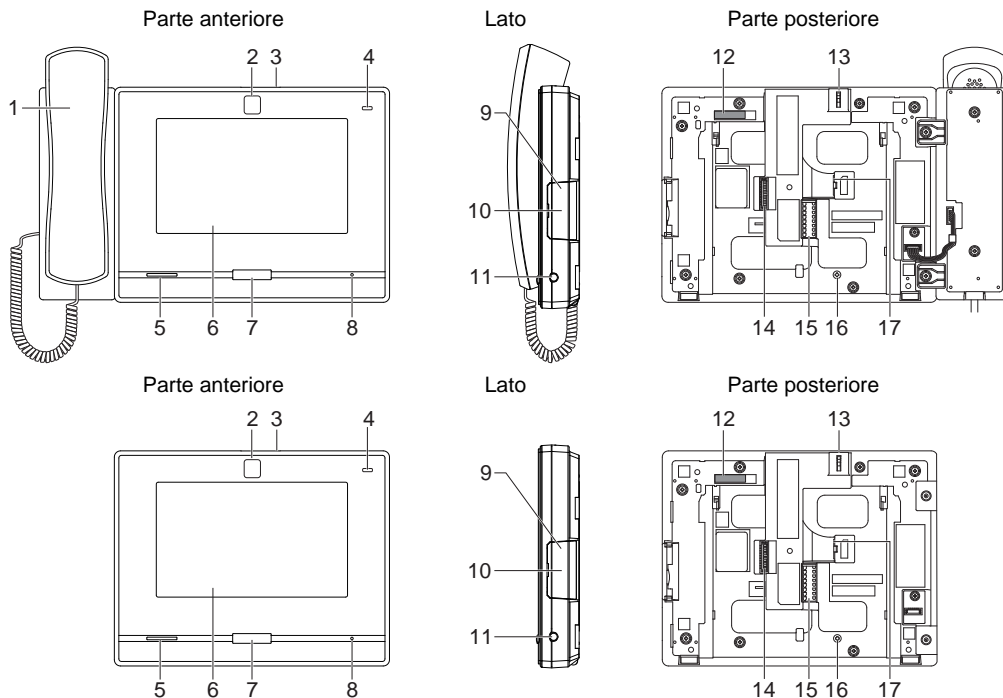

1	Ricevitore	10	Slot per scheda microSD ^{*1}
2	Telecamera	11	Jack da 3,5 mm
3	Leva coperchio privacy della telecamera (sulla parte superiore)	12	Indirizzo MAC
4	Indicatore di stato (Arancione/blu)	13	Leva di regolazione dell'angolo della telecamera
5	Altoparlante	14	Terminale del connettore opzionale
6	LCD touchscreen	15	Terminale di collegamento a bassa tensione
7	Pulsante Home	16	Foro vite di fissaggio supporto da tavolo
8	Microfono	17	Porta LAN
9	Pulsante Reset ^{*1*2}		

*1 Trovato aprendo la copertura.

*2 Tenere premuto il pulsante di ripristino per almeno 1 secondo (meno di 5 secondi), quindi rilasciare per riavviare (ripristino).

■ Indicatori

☀: ACCESO, □ : SPENTO

Nome	Stato (modello)	Descrizione
Indicatore di stato	Arancione lampeggiante ☀ 0.75sec → □ 0.75sec	Avvio
	☀ 0.25sec → □ 0.25sec	Errore del dispositivo, errore di avvio
	☀ 0.5sec → □ 4sec	Errore di comunicazione Supervisione linea ed errore controllo dispositivo
	☀ 1sec → □ 0.25sec → ☀ 0.25sec → □ 0.25sec → ☀ 0.25sec → □ 0.25sec	Firmware aggiornamento della versione
	☀ 1sec → □ 0.25sec → ☀ 0.25sec → □ 0.25sec	Inizializzazione
	Luce blu ☀	Standby (dipende dall'impostazione)

💡 Nota

- Per uno stato diverso da quelli indicati qui, fare riferimento a "Manuale d'uso".
- Per impostazione predefinita la lingua di visualizzazione è l'inglese.

4.3 Interno di guardia (IXG-MK)

■ Nomi delle parti

Parte anteriore

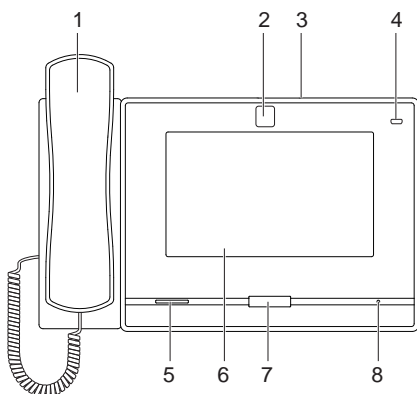

Lato

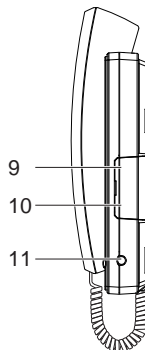

Parte posteriore

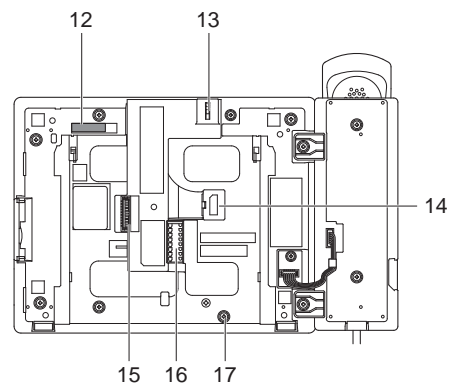

















1	Ricevitore	10	Slot per scheda microSD ^{*1}
2	Telecamera	11	Jack da 3,5 mm
3	Leva coperchio privacy della telecamera (sulla parte superiore)	12	Indirizzo MAC
4	Indicatore di stato (Arancione/blu)	13	Leva di regolazione dell'angolo della telecamera
5	Altoparlante	14	Porta LAN (PoE)
6	LCD touchscreen	15	Terminale del connettore opzionale
7	Pulsante Home	16	Terminale di collegamento a bassa tensione
8	Microfono	17	Foro vite di fissaggio supporto da tavolo
9	Pulsante Reset ^{*1*2}		

*1 Trovato aprendo la copertura.

*2 Tenere premuto il pulsante di ripristino per 1 - 4 secondi, quindi rilasciare per riavviare l'interno.

■ Indicatori

: ACCESO,  : SPENTO

Nome	Stato (modello)		Descrizione
Indicatore di stato	Arancione lampeggiante	 0.75sec →  0.75sec	Avvio
		 0.5sec →  4sec	Errore di comunicazione
		 1sec →  0.25sec →  0.25sec →  0.25sec →  0.25sec →  0.25sec	Firmware aggiornamento della versione
		 1sec →  0.25sec →  0.25sec →  0.25sec	Inizializzazione
	Luce blu		Funzionamento normale (potrebbe non accendersi in modalità standby in base all'impostazione)

Nota

- Per uno stato diverso da quelli indicati qui, fare riferimento a "Manuale d'uso".
- Per impostazione predefinita la lingua di visualizzazione è l'inglese.

4.4 Interno secondario cuffie (IX-RS-*)

■ Nomi delle parti

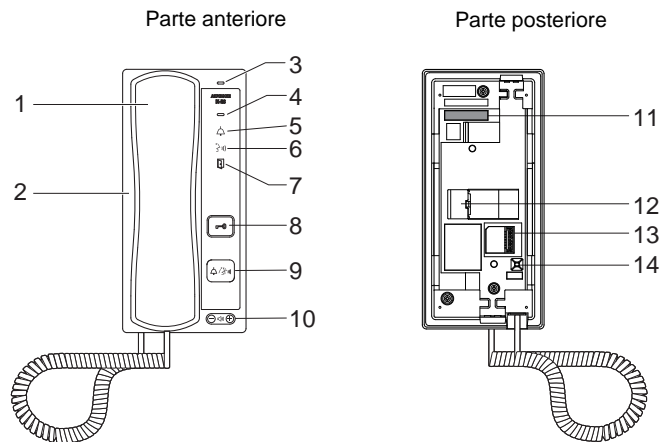

1	Ricevitore	8	Pulsante Apertura porta Visualizzato solo se configurato.
2	Altoparlante	9	Pulsante Chiama/Parla Può essere utilizzato per chiamare o rispondere a seconda della configurazione.
3	Microfono	10	Tono chiamata/Volume voce in entrata* ¹
4	Indicatore di stato (Arancione/blu)	11	Indirizzo MAC
5	Indicatore di chiamata (verde) LED acceso durante il funzionamento.	12	Porta LAN
6	Indicatore di comunicazione (arancione) LED acceso durante il funzionamento.	13	Terminale di collegamento a bassa tensione
7	Spia di sblocco della porta (verde) LED acceso durante il funzionamento.	14	Pulsante Reset* ²

*1 Il volume può essere regolato per ciascuno dei seguenti.

– Il volume può essere modificato durante una chiamata in arrivo o in standby:

Suoneria... 0 (Spento), 1 (Basso) - 10 (Alto) (viene riprodotto un tono ogni volta che si esegue la regolazione)

– Il volume può essere modificato durante le chiamate:

Ricezione sulle cuffie... 1 (Basso) - 10 (Alto)

Ricezione a mani libere (modifica anche la ricezione del cercapersona e il volume del segnale acustico di linea libera)... Da volume (1) a volume (10)

*2 Tenere premuto il pulsante di ripristino per 1 - 4 secondi, quindi rilasciare per riavviare l'interno.

■ Indicatori

☀: ACCESO, □ : SPENTO

Nome	Stato (modello)	Descrizione
Indicatore di stato	Arancione lampeggiante ☀ 0.75sec → □ 0.75sec	Avvio
	☀ 0.25sec → □ 0.25sec	Errore del dispositivo, errore di avvio
	☀ 0.5sec → □ 4sec	Errore di comunicazione
	☀ 1sec → □ 0.25sec → ☀ 0.25sec → □ 0.25sec → ☀ 0.25sec → □ 0.25sec	Firmware aggiornamento della versione
	☀ 1sec → □ 0.25sec → ☀ 0.25sec → □ 0.25sec	Inizializzazione
Luce blu	☀	Standby

 **Nota**

- Per uno stato diverso da quelli indicati qui, fare riferimento a "Manuale d'uso".

4.5 Unità di ingresso (IXG-DM7(-*))

■ Nomi delle parti

Parte anteriore

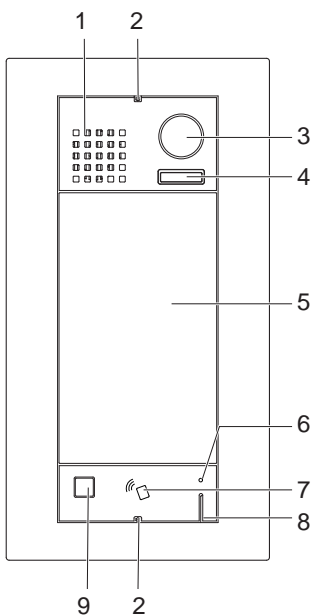

Parte posteriore

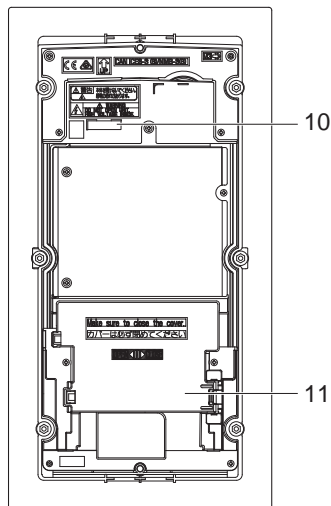

Copertura del terminale rimosso

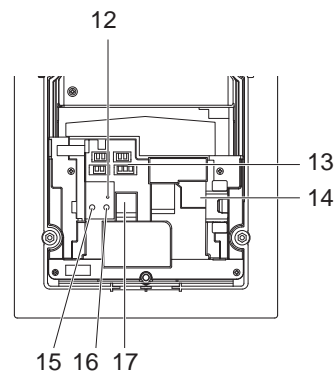

1	Altoparlante	10	Indirizzo MAC
2	Vite speciale	11	Coperchio del terminale
3	Telecamera	12	Indicatore scheda microSD (rosso)* ³
4	LED per illuminazione notturna* ¹	13	Connettori* ³
5	LCD touchscreen	14	Porta LAN (PoE)* ³
6	Indicatore lettore di schede (rosso/verde)* ² (solo IXG-DM7-HID)	15	Pulsante Reset* ³ * ⁴
7	Lettore di schede (solo IXG-DM7-HID)	16	Pulsante di rilascio scheda microSD* ³
8	Microfono	17	Slot per scheda microSD* ³
9	Sensore		

*1 ACCESO al riavvio.

Lampeggia durante l'avvio dell'interno o durante l'inizializzazione di ID/password.

*2 Sempre ACCESO in rosso. Se il tasto di prossimità è autenticato, si accenderà (verde) per circa 3 secondi.

*3 Trovato aprendo la copertura del terminale.

*4 Tenere premuto il pulsante di ripristino per 1 - 4 secondi, quindi rilasciare per riavviare l'interno.

Nota

- Per impostazione predefinita la lingua di visualizzazione è l'inglese.

4.6 Videocitofono (IX-EA, IX-EAU)/Unità di porta audio (IX-FA)

■ Nomi delle parti

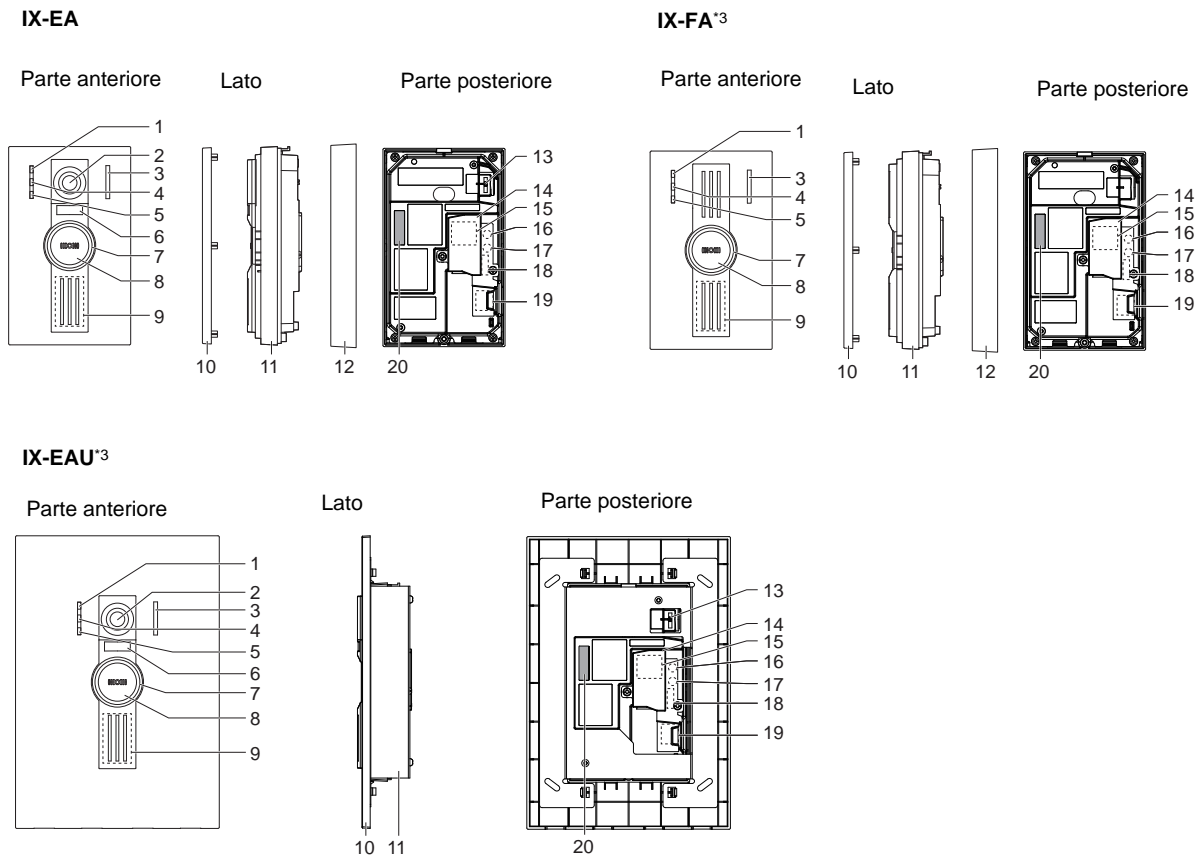

1	Indicatore di chiamata (verde)	11	Unità principale
2	Telecamera	12	Montaggio
3	Microfono	13	Leva di regolazione dell'angolo della telecamera
4	Indicatore di comunicazione (arancione)	14	Coperchio del terminale
5	Spia di sblocco della porta (verde)	15	Porta LAN*1
6	LED per illuminazione notturna	16	Pulsante Reset*1*2
7	Indicatore di stato (Arancione/blu) Il cerchio attorno al pulsante si illuminerà.	17	Pulsante di rilascio scheda microSD*1
8	Pulsante di chiamata	18	Terminale del connettore opzionale*1
9	Altoparlante	19	Slot per scheda microSD*1
10	Pannello	20	Indirizzo MAC

*1 Accessibile quando la copertura del terminale è aperta.

*2 Tenere premuto il pulsante di ripristino per 1 - 4 secondi, quindi rilasciare per riavviare l'interno.

*3 Solo Giappone

■ Indicatori

☀: ACCESO, □ : SPENTO

Nome	Stato (modello)	Descrizione
Indicatore di stato	Arancione lampeggiante ☀ 0.75sec → □ 0.75sec	Avvio
	☀ 0.25sec → □ 0.25sec	Errore del dispositivo, errore di avvio
	☀ 0.5sec → □ 4sec	Errore di comunicazione
	☀ 1sec → □ 0.25sec → ☀ 0.25sec → □ 0.25sec → ☀ 0.25sec → □ 0.25sec	Firmware aggiornamento della versione
	☀ 2sec → □ 0.25sec → ☀ 0.25sec → □ 0.25sec	Montaggio/ smontaggio della scheda microSD
	☀ 1sec → □ 0.25sec → ☀ 0.25sec → □ 0.25sec	Inizializzazione
Luce blu	☀	Standby

 **Nota**

- Per uno stato diverso da quelli indicati qui, fare riferimento a "Manuale d'uso".

4.7 Videocitofono (IX-DA)/Unità di porta audio (IX-BA)

■ Nomi delle parti

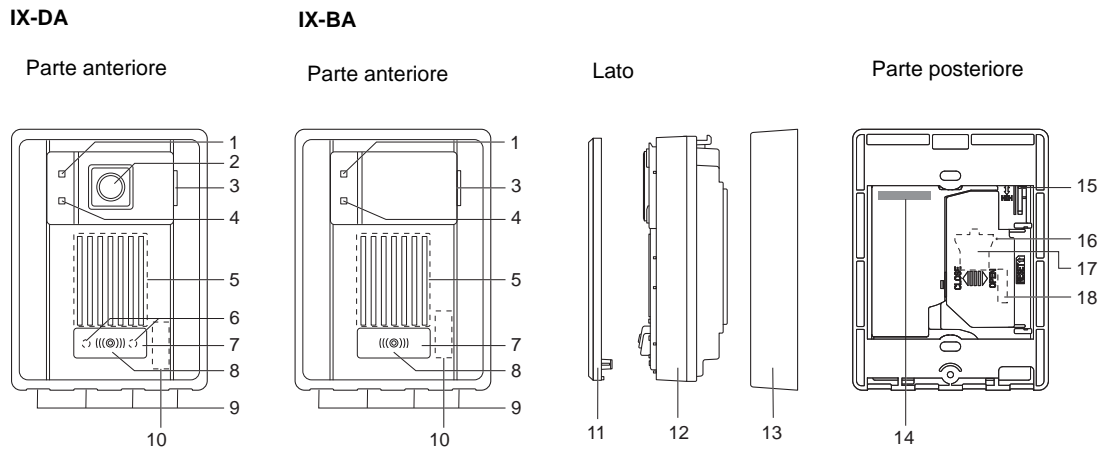





1	Indicatore di chiamata (arancione)	10	Indirizzo MAC (sotto il pannello)
2	Telecamera	11	Pannello
3	Microfono	12	Unità principale
4	Indicatore di comunicazione (verde)	13	Telaio di montaggio
5	Altoparlante	14	Indirizzo MAC
6	LED per illuminazione notturna	15	Leva di regolazione dell'angolo della telecamera (solo IX-DA)
7	Pulsante di chiamata	16	Pulsante Reset* ¹ * ²
8	Indicatore di stato (Rosso)	17	Porta LAN* ¹
9	Fori di scarico (4)	18	Connettori* ¹

*1 Trovato aprendo la copertura del terminale.

*2 Tenere premuto il pulsante di ripristino per 1 - 4 secondi, quindi rilasciare per riavviare l'interno.

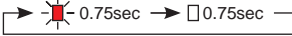
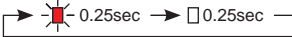
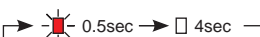
■ Indicatori

☀: ACCESO, □ : SPENTO

Nome	Stato (modello)		Descrizione
Indicatore di stato	Rosso lampeggiante		Avvio
			Errore del dispositivo
			Errore di comunicazione
			Firmware aggiornamento della versione
			Inizializzazione
	Luce rossa		Standby

 **Nota**

- Per uno stato diverso da quelli indicati qui, fare riferimento a "Manuale d'uso".

4.8 Videocitofono (IX-DV, IX-DVF(-*)) /Unità di porta audio (IX-SSA(-*))

■ Nomi delle parti

IX-DV

Parte anteriore

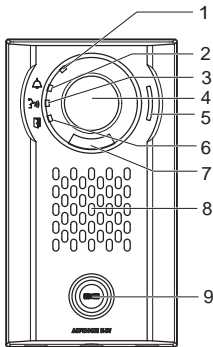

Parte posteriore

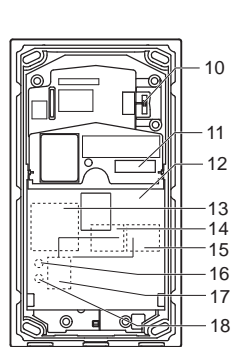

IX-DVF

Parte anteriore

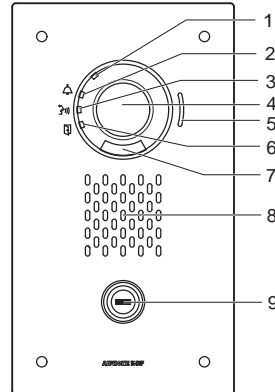

Parte posteriore

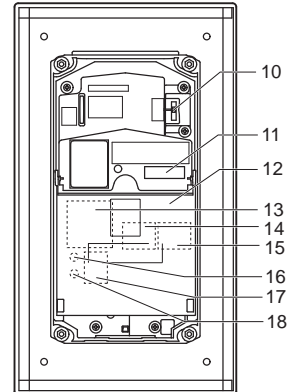

1	Indicatore di stato (Arancione/blu)	10	Leva di regolazione dell'angolo della telecamera
2	Indicatore di chiamata (verde)	11	Indirizzo MAC
3	Indicatore di comunicazione (arancione)	12	Coperchio del terminale
4	Telecamera	13	Terminale del connettore opzionale*1
5	Microfono	14	Terminale LAN2 (PoE/PSE)*1
6	Spia di sblocco della porta (verde)	15	Terminale LAN1 (PoE/PD)*1
7	LED per illuminazione notturna	16	Pulsante Reset*1*2
8	Altoparlante	17	Slot per scheda microSD*1
9	Pulsante di chiamata L'area circostante è illuminata da una luce blu.	18	Pulsante di rilascio scheda microSD*1

*1 Accessibile quando la copertura del terminale è aperta.

*2 Tenere premuto il pulsante di ripristino per 1 - 4 secondi, quindi rilasciare per riavviare l'interno.

IX-DVF-2RA

IX-DVF-RA

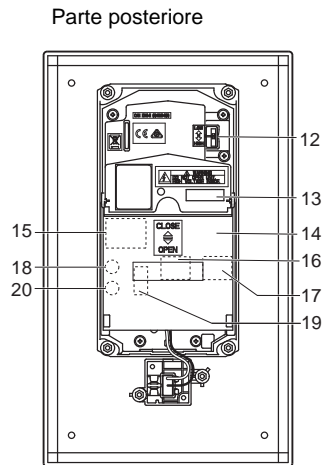
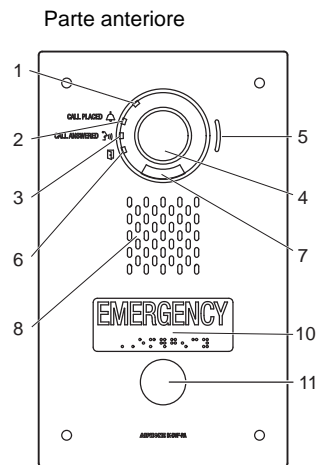
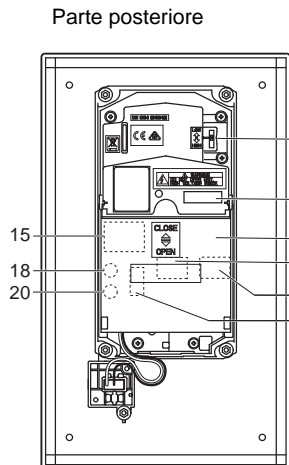
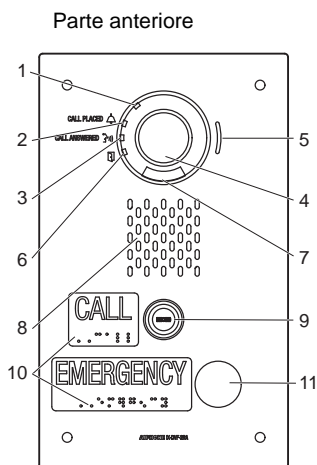

1	Indicatore di stato (Arancione/blu)	11	Pulsante chiamata urgente
2	Indicatore di chiamata (verde)	12	Leva di regolazione dell'angolo della telecamera
3	Indicatore di comunicazione (arancione)	13	Indirizzo MAC
4	Telecamera	14	Coperchio del terminale
5	Microfono	15	Terminale del connettore opzionale*1
6	Spia di sblocco della porta (verde)	16	Terminale LAN2 (PoE/PSE)*1
7	LED per illuminazione notturna	17	Terminale LAN1 (PoE/PD)*1
8	Altoparlante	18	Pulsante Reset*1*2
9	Pulsante di chiamata L'area circostante è illuminata da una luce blu.	19	Slot per scheda microSD*1
10	Braille	20	Pulsante di rilascio scheda microSD*1

*1 Trovato aprendo la copertura del terminale.

*2 Tenere premuto il pulsante di ripristino per 1 - 4 secondi, quindi rilasciare per riavviare l'interno.

IX-DVF-P

Parte anteriore

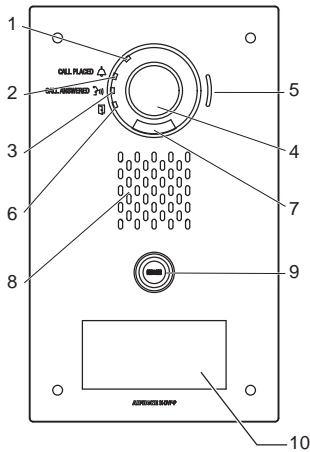

Parte posteriore

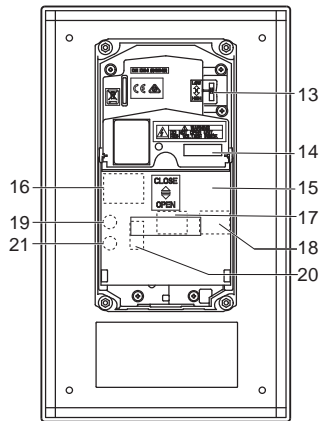

IX-DVF-L

Parte anteriore

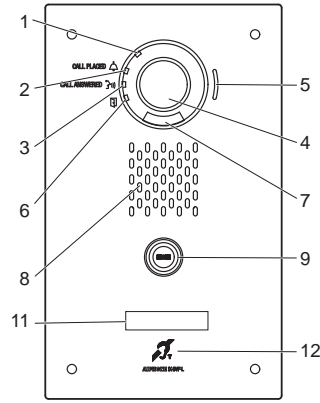

Parte posteriore

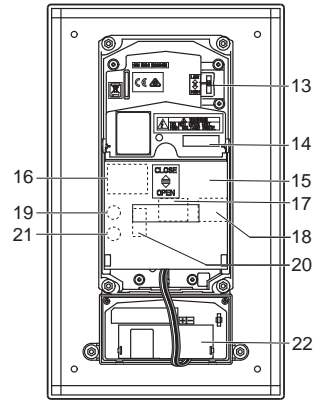

1	Indicatore di stato (Arancione/blu)	12	Microfono compatibile con apparecchi acustici (modalità T)
2	Indicatore di chiamata (verde)	13	Leva di regolazione dell'angolo della telecamera
3	Indicatore di comunicazione (arancione)	14	Indirizzo MAC
4	Telecamera	15	Coperchio del terminale
5	Microfono	16	Terminale del connettore opzionale*1
6	Spia di sblocco della porta (verde)	17	Terminale LAN2 (PoE/PSE)*1
7	LED per illuminazione notturna	18	Terminale LAN1 (PoE/PD)*1
8	Altoparlante	19	Pulsante Reset*1*2
9	Pulsante di chiamata L'area circostante è illuminata da una luce blu.	20	Slot per scheda microSD*1
10	Lettoce HID	21	Pulsante di rilascio scheda microSD*1
11	Targhetta (con retroilluminazione)	22	Unità apparecchi acustici

*1 Trovato aprendo la copertura del terminale.

*2 Tenere premuto il pulsante di ripristino per 1 - 4 secondi, quindi rilasciare per riavviare l'interno.

IX-SSA

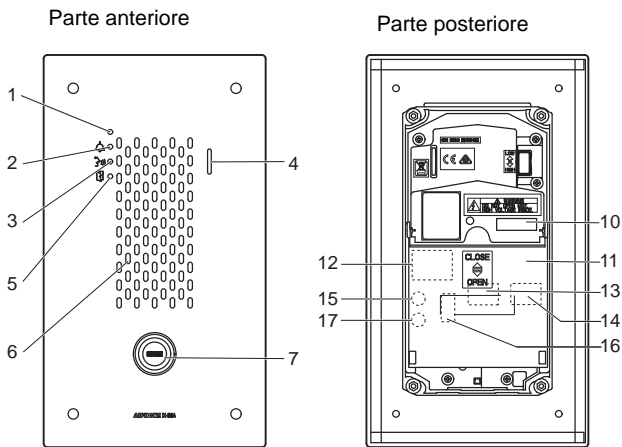

IX-SSA-2RA

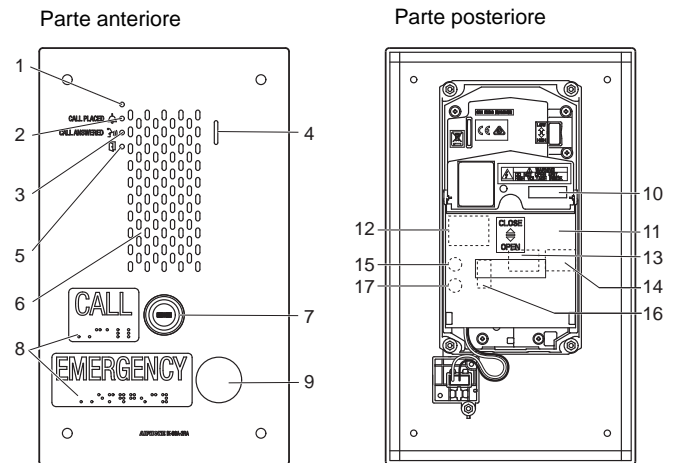

IX-SSA-RA

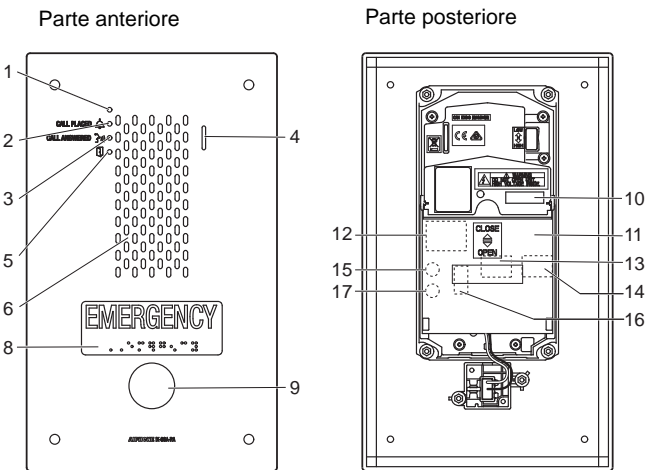

1	Indicatore di stato (Arancione/blu)	10	Indirizzo MAC
2	Indicatore di chiamata (verde)	11	Coperchio del terminale
3	Indicatore di comunicazione (arancione)	12	Terminale del connettore opzionale*1
4	Microfono	13	Terminale LAN2 (PoE/PSE)*1
5	Spia di sblocco della porta (verde)	14	Terminale LAN1 (PoE/PD)*1
6	Altoparlante	15	Pulsante Reset*1*2
7	Pulsante di chiamata L'area circostante è illuminata da una luce blu.	16	Slot per scheda microSD*1
8	Braille	17	Pulsante di rilascio scheda microSD*1
9	Pulsante chiamata urgente		

*1 Trovato aprendo la copertura del terminale.

*2 Tenere premuto il pulsante di ripristino per 1 - 4 secondi, quindi rilasciare per riavviare l'interno.

■ Indicatori

☀: ACCESO, □ : SPENTO

Nome	Stato (modello)	Descrizione
Indicatore di stato	Arancione lampeggiante ☀ 0.75sec → □ 0.75sec	Avvio
	☀ 0.25sec → □ 0.25sec	Errore del dispositivo, errore di avvio
	☀ 0.5sec → □ 4sec	Errore di comunicazione
	☀ 1sec → □ 0.25sec → ☀ 0.25sec → □ 0.25sec → ☀ 0.25sec → □ 0.25sec	Firmware aggiornamento della versione
	☀ 2sec → □ 0.25sec → ☀ 0.25sec → □ 0.25sec	Montaggio/ smontaggio della scheda microSD
	☀ 1sec → □ 0.25sec → ☀ 0.25sec → □ 0.25sec	Inizializzazione
Luce blu	☀	Standby

💡 Nota

- Per uno stato diverso da quelli indicati qui, fare riferimento a "Manuale d'uso".

4.9 Unità di porta audio (IX-SS-2G)

■ Nomi delle parti

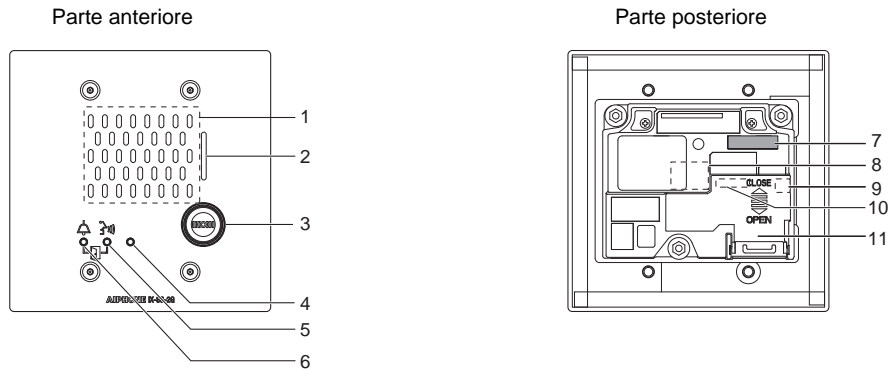

1	Altoparlante	7	Indirizzo MAC
2	Microfono	8	Porta LAN*1
3	Pulsante di chiamata	9	Pulsante Reset*1*2
4	Indicatore di stato (Arancione/blu)	10	Terminale di collegamento a bassa tensione*1
5	Indicatore di comunicazione (arancione)	11	Coperchio del terminale
6	Indicatore di chiamata (verde)		

*1 Trovato aprendo la copertura del terminale.

*2 Tenere premuto il pulsante di ripristino per 1 - 4 secondi, quindi rilasciare per riavviare l'interno.

■ Indicatori

☀: ACCESO, □ : SPENTO

Nome	Stato (modello)		Descrizione
Indicatore di stato	Arancione lampeggiante	☀ 0.75sec → □ 0.75sec	Avvio
		☀ 0.25sec → □ 0.25sec	Errore del dispositivo, errore di avvio
		☀ 0.5sec → □ 4sec	Errore di comunicazione
		☀ 1sec → □ 0.25sec → ☀ 0.25sec → □ 0.25sec → ☀ 0.25sec → □ 0.25sec	Firmware aggiornamento della versione
	☀ 1sec → □ 0.25sec → ☀ 0.25sec → □ 0.25sec	Inizializzazione	
Luce blu	☀	Standby	

💡 Nota

- Per uno stato diverso da quelli indicati qui, fare riferimento a "Manuale d'uso".

4.10 Adatt. contr. ascensore (IXGW-LC)

■ Nomi delle parti

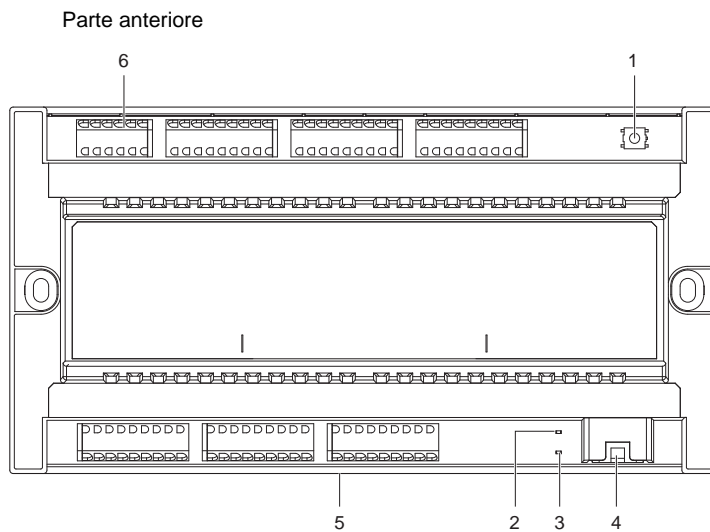





1	Pulsante Reset*1	4	Porta LAN (PoE)
2	Indicatore di stato (Arancione)	5	Leva di rilascio del blocco (posteriore)
3	Indicatore di stato (Verde)	6	Terminale di collegamento a bassa tensione

*1 Tenere premuto il pulsante di ripristino per 1 - 4 secondi, quindi rilasciare per riavviare l'interno.

*2 L'indirizzo MAC si trova sul retro del dispositivo.

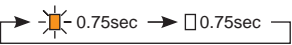
■ Indicatori

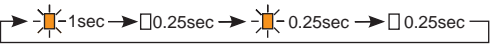
☀: ACCESO, □ : SPENTO

Nome	Stato (modello)		Descrizione
Indicatore di stato	Arancione lampeggiante		Avvio
			Firmware aggiornamento della versione
			Inizializzazione
	Luce verde		Standby

4.11 Adattatore ingresso (IXGW-GW)

■ Nomi delle parti

Parte anteriore

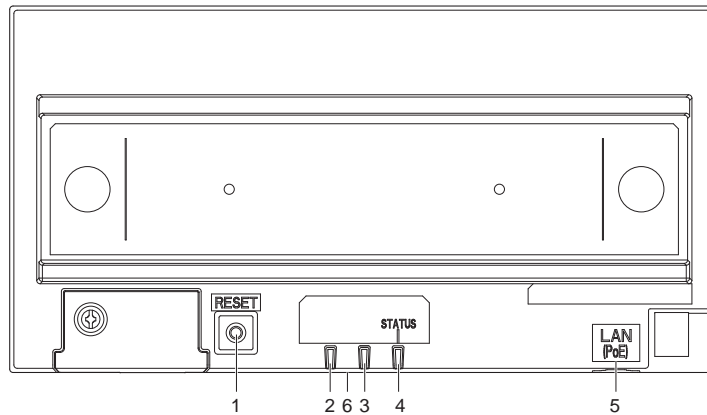

1	Pulsante Reset	4	Indicatore di stato (Arancione/Verde)
2	Non utilizzato	5	Porta LAN (PoE)
3	Non utilizzato	6	Leva di rilascio del blocco (posteriore)

*1 Tenere premuto il pulsante di ripristino per 1 - 4 secondi, quindi rilasciare per riavviare l'interno.

*2 L'indirizzo MAC si trova sul retro del dispositivo.

! Importante

- A causa delle funzionalità e dei servizi forniti dall'Adattatore ingresso e dall'app AIPHONE IXG, in futuro potrebbero essere necessarie modifiche alla funzionalità del dispositivo, alla comunicazione di rete, alla sicurezza, ecc., potrebbero inoltre essere necessari aggiornamenti del firmware non disponibili per l'Adattatore ingresso. In questa situazione, il Adattatore ingresso dovrebbe essere sostituito a spese della parte responsabile.

■ Indicatori

☀: ACCESO, □ : SPENTO

Nome	Stato (modello)		Descrizione
Indicatore di stato	Luce arancione	☀	Errore di autenticazione del Server cloud IXG
	Arancione lampeggiante	☀ 0.75sec → □ 0.75sec	Avvio
		☀ 0.5sec → □ 4sec	Errore di comunicazione
		☀ 1sec → □ 0.25sec → ☀ 0.25sec → □ 0.25sec → ☀ 0.25sec → □ 0.25sec	Firmware aggiornamento della versione
		☀ 1sec → □ 0.25sec → ☀ 0.25sec → □ 0.25sec	Inizializzazione
	Luce verde	☀	Standby

5. Configurazione del sistema

Il sistema IXG può essere configurato utilizzando i seguenti metodi.

- Configurare il sistema utilizzando l'applicazione "Strumento di supporto IXG".
 - Installare l'applicazione su un PC e utilizzarla per creare la configurazione per tutti gli interni.
 - Cercare gli interni di sistema IXG sulla rete; assegnare e caricare il file di impostazione per il sistema.

Ci sono due modalità di configurazione per Strumento di supporto IXG.

- Modalità Amministratore: Configurare tutte le impostazioni.
- Modalità Gestore delle proprietà: Configurare solo le seguenti impostazioni.

Impostazioni di trasferimento all'interno

- Configura Unità e Interni
- Identificazione
- Aprire Elenco stazioni
- Elenco delle app mobili
- Aprire Elenco delle telecamere di rete
- Gruppo
- Interni chiamati (interni di porta/secondari)
- Pulsante di guardia

Impostazioni di trasferimento all'esterno

- Trasloco dell'inquilino
- Eliminare Informazioni unità

Vario

- Codice d'accesso
- Impostazioni schermata di benvenuto
- Trasferimento assente
- Trasferimento in ritardo
- Trasferimento di programma

In questo documento viene descritto come configurare le impostazioni nella modalità Gestore delle proprietà. Per informazioni sulla modalità Amministratore, fare riferimento al "Manuale di impostazione dello Strumento di supporto IXG: modalità Amministratore" separato.

! Importante

- Assicurarsi di memorizzare il file di impostazione che è stato creato. Se il file di impostazione viene perso, potrebbe essere addebitata una tariffa di impostazione aggiuntiva durante la manutenzione o la manutenzione e l'assistenza di post-installazione.

6. Diagrammi di flusso per la configurazione del sistema

Quando si modificano le impostazioni utilizzando lo Strumento di supporto IXG, seguire il diagramma di flusso riportato di seguito.

Salvare le impostazioni dopo aver configurato il sistema. Altrimenti, potrebbe essere impossibile ripristinare le impostazioni dopo la manutenzione o l'assistenza post-vendita.

1. Impostare la lingua.

["Lingua \(→pagina 78\)"](#)



2. Scaricare le impostazioni da tutti gli interni.

["Scaricare impostazioni \(→pagina 57\)"](#)



3. Eseguire l'installazione.

Seguire le istruzioni per ciascuna voce di impostazione ed eseguire l'installazione.

["Impostazioni di sistema \(→pagina 80\)"](#)

Se si utilizza l'Integrazione delle app, configurare le impostazioni seguendo la spiegazione dettagliata in "Diagramma di flusso di integrazione delle app".

["Diagrammi di flusso per l'integrazione delle app per dispositivi mobili \(→pagina 32\)"](#)



"Numero interno", "Nome interno" o "Nome telecamera" è stato modificato?

Sì



NO



4. Caricare i dati di impostazione su tutti gli interni.

["Caricare impostazioni \(→pagina 59\)"](#)

4. Caricare i dati di impostazione sull'interno le cui impostazioni sono state modificate.

["Caricare impostazioni \(→pagina 59\)"](#)



5. Completato

7. Diagrammi di flusso per l'integrazione delle app per dispositivi mobili

! Importante

• A causa delle funzionalità e dei servizi forniti dall'Adattatore ingresso e dall'app AIPHONE IXG, in futuro potrebbero essere necessarie modifiche alla funzionalità del dispositivo, alla comunicazione di rete, alla sicurezza, ecc., potrebbero inoltre essere necessari aggiornamenti del firmware non disponibili per l'Adattatore ingresso. In questa situazione, il Adattatore ingresso dovrebbe essere sostituito a spese della parte responsabile.

• Il codice QR è un marchio registrato di Denso Wave Incorporated.

7.1 Registrazione dell'app per dispositivi mobile

Il diagramma di flusso seguente descrive il processo di registrazione di un'app per dispositivi mobile con un sito nuovo o esistente.

1. Registrare l'app in [“Configura Unità e Interni \(→pagina 81\)”](#).



2. Configurare le seguenti impostazioni.

- Impostazioni per i test* [“Impostazioni strumento di supporto IXG \(→pagina 52\)”](#)
- Modificare la password all'accesso iniziale [“Integrazione app \(→pagina 63\)”](#)
- Nome unità* [“Configura Unità e Interni \(→pagina 81\)”](#)
- Nome interno [“Identificazione \(→pagina 84\)”](#)
- Aprire Elenco interni [“Aprire Elenco stazioni \(→pagina 86\)”](#)
- Creare elenco delle app mobili [“Elenco delle app mobili \(→pagina 89\)”](#)

* La configurazione non è richiesta se è già registrata.



3. Aggiornamento delle impostazioni su un sito esistente su Server cloud IXG.

[“Caricamento di un sito esistente sul Server cloud IXG \(→pagina 64\)”](#)



4. Generare PDF di codice QR per la registrazione dell'app.

[“Esporta il codice QR per la registrazione \(→pagina 68\)”](#)

* Se nell'unità è già presente un Postazione inquilino inviare il codice QR all'Postazione inquilino.

[“Carica il codice QR nell'interno per la registrazione dell'App \(→pagina 67\)”](#)





5. Caricare il file di impostazione sull'interno.

[“Caricare impostazioni \(→pagina 59\)”](#)



6. Registra l'app per dispositivi mobili eseguendo la scansione del codice QR.

7.2 Aggiunta di un'app per dispositivi mobili su ciascuna unità

Il diagramma di flusso seguente descrive il processo di registrazione di un'app per dispositivi mobili con un'unità già collegata al Server cloud IXG.

! Importante

- Fare riferimento a [“Registrazione dell'app per dispositivi mobile \(→pagina 32\)”](#) per informazioni sulla registrazione della prima app per dispositivi mobili in ciascuna unità.

1. Aggiungere l'app in [“Configura Unità e Interni \(→pagina 81\)”](#).



2. Configurare le seguenti impostazioni.

- Nome interno [“Identificazione \(→pagina 84\)”](#)
- Aprire l'elenco interni [“Aprire Elenco stazioni \(→pagina 86\)”](#)



3. Aggiornamento delle impostazioni su un sito esistente su Server cloud IXG.

[“Caricamento di un sito esistente sul Server cloud IXG \(→pagina 64\)”](#)



4. Generare PDF di codice QR per la registrazione dell'app.

[“Esporta il codice QR per la registrazione \(→pagina 68\)”](#)



5. Caricare il file di impostazione sull'interno.

[“Caricare impostazioni \(→pagina 59\)”](#)



6. Registrare l'app per dispositivi mobili eseguendo la scansione del codice QR.

* Per un'app mobile residenziale in cui è installato un Postazione inquilino nella residenza, toccare **[IMPOSTAZIONI]** - **[Registrazione APP]** nella schermata principale dell'Postazione inquilino per visualizzare il codice QR.

7.3 Quando è stato sostituito il tipo di dispositivo mobile registrato in un'unità residenziale

Il diagramma di flusso seguente descrive il processo di sostituzione di un'app per dispositivi mobili.





4. Toccare il Nome interno disconnesso in “Configurazione App mobile” per la nuova app per dispositivi mobili e toccare [Connetti]



5. Caricare le impostazioni sul Server cloud IXG.
[“Caricamento di un sito esistente sul Server cloud IXG \(→pagina 64\)”](#)



6. Caricare il file di impostazione sull'interno.
[“Caricare impostazioni \(→pagina 59\)”](#)



7. Registrare la nuova app per dispositivi mobili eseguendo la scansione del codice QR.

7.4 Una volta sostituito il tipo di dispositivo mobile registrato su una unità Guardia o Commerciale

Il diagramma di flusso seguente descrive il processo di sostituzione di un'app per dispositivi mobili.

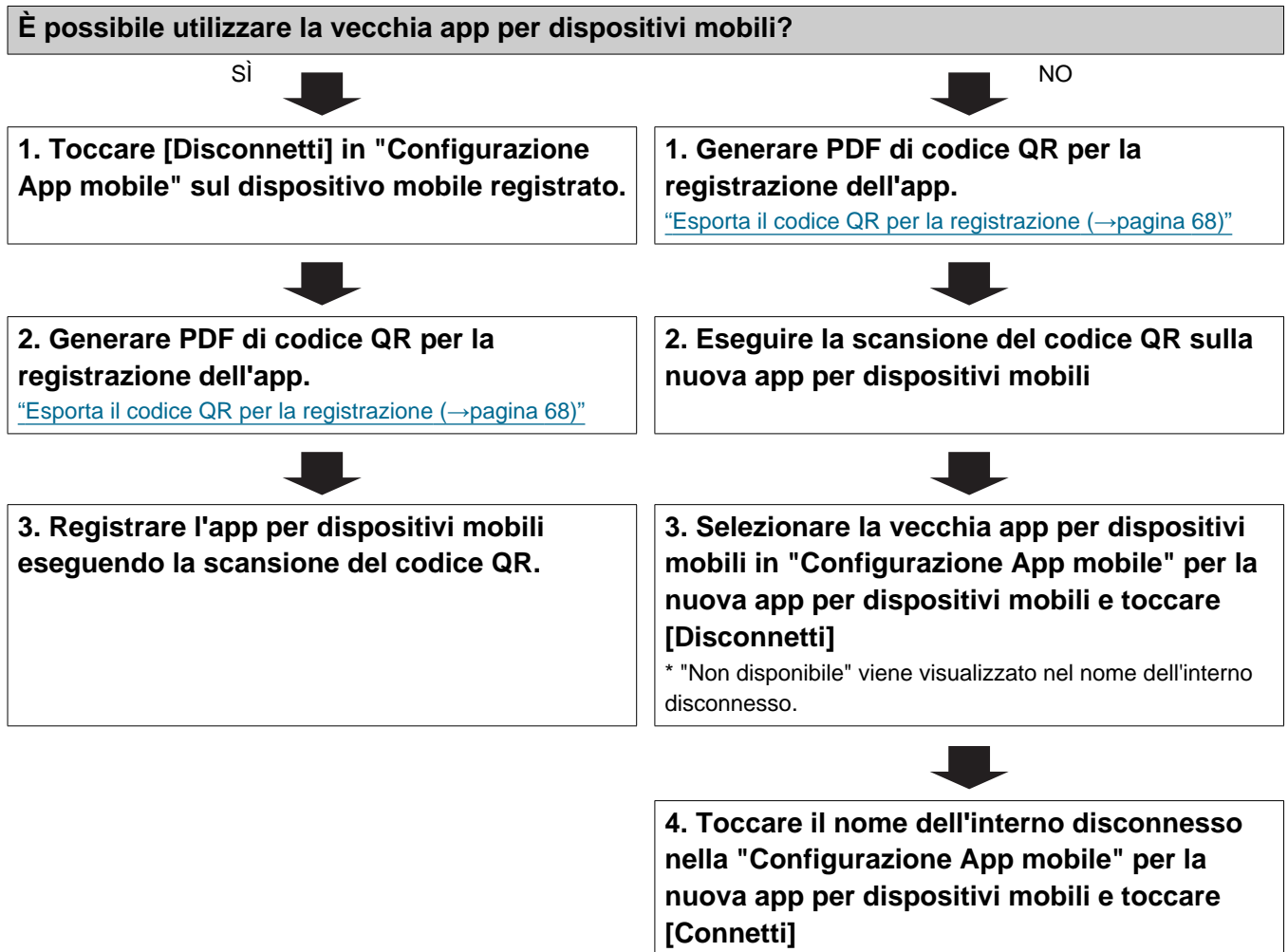

Avvio e configurazione

1. Requisiti di sistema

Requisiti del PC per l'utilizzo di Strumento di supporto IXG.

Sistema operativo	Windows 7 Professional (SP1), Windows 7 Enterprise (SP1), Windows 7 Ultimate (SP1) Windows 8, Windows 8 pro, Windows 8 Enterprise Windows 8.1, Windows 8.1 pro, Windows 8.1 Enterprise Windows 10 Home, Windows 10 Pro, Windows 10 Enterprise
CPU	Processore a 32 bit (x86) o processore a 64 bit (x64) da 1 GHz o superiore
Memoria	4 GB di RAM o superiore
Risoluzione	1280x768 o superiore

Nota

- Impostare le dimensioni di visualizzazione del PC su "100%".
Se impostato su un valore diverso da "100%", la schermata del Strumento di supporto IXG potrebbe non essere visualizzata correttamente.

2. Installazione dello Strumento di supporto IXG

1. Accedere al nostro sito Web all'indirizzo <https://www.aiphone.net/product/support/> e scaricare lo Strumento di supporto IXG sul PC.
2. Fare doppio clic sul file scaricato ("AIPHONE_IXG_SupportTool_Setup.exe") per installare lo Strumento di supporto IXG.

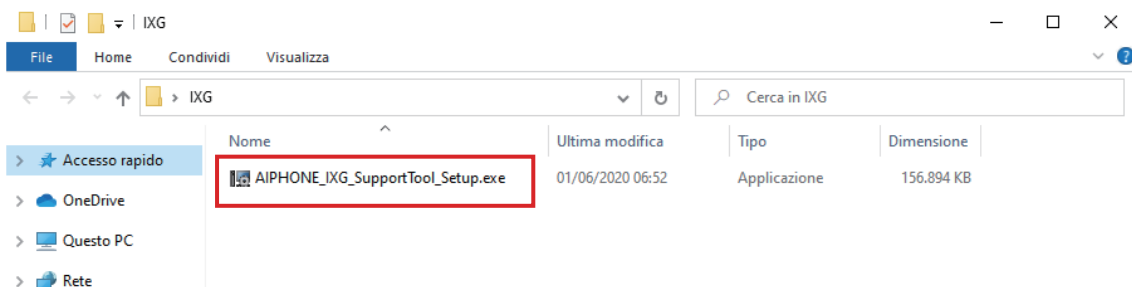

3. Selezionare i componenti da installare per lo Strumento di supporto IXG quindi fare clic su **[Avanti]**.

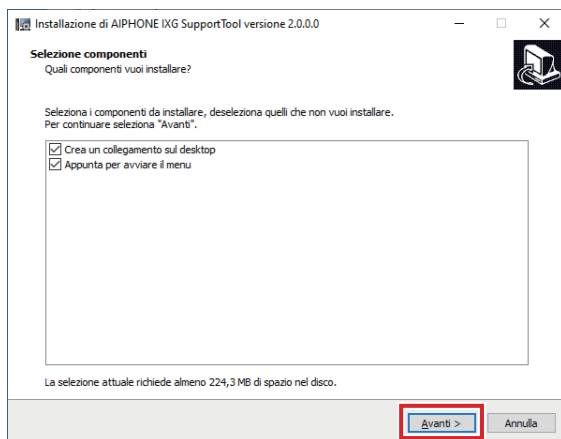

4. Fare clic su **[Fine]**.

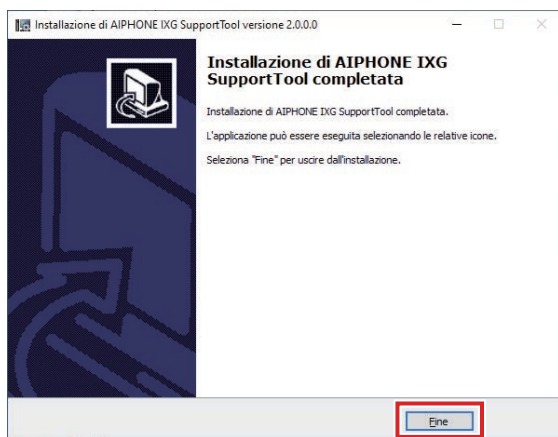

- Lo Strumento di supporto IXG è ora installato.

3. Accesso e registrazione dell'interno

1. Fare doppio clic su uno dei seguenti.

- Il collegamento "AIPHONE IXG SupportTool" creato sul desktop
- "AIPHONE IXG SupportTool" nel menu Start
- "Disco locale (C)" - "Program Files" - "Aiphone" - "IXG" - "SupportTool" - "AIPHONE_IXG_SupportTool.exe"

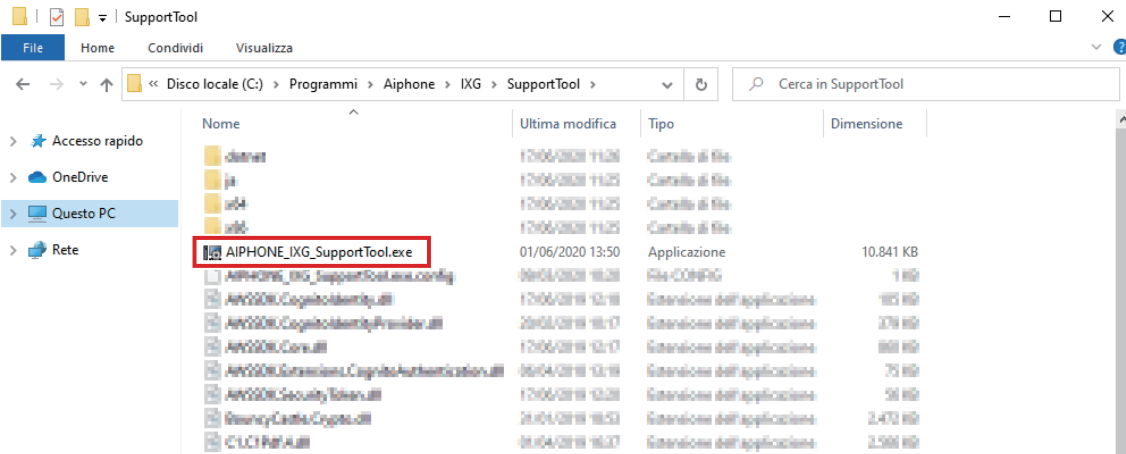

2. Selezionare "Gestore delle proprietà".

- Per informazioni sulla modalità Amministratore, fare riferimento al "Manuale di impostazione dello Strumento di supporto IXG: modalità Amministratore" separato.

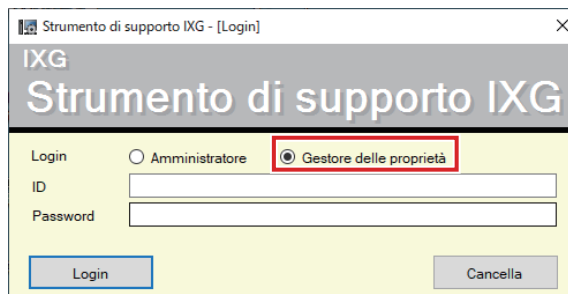

3. Inserire "ID" e "Password," e fare clic su **[Login]**.

- Viene visualizzata la schermata "Impostazioni del gestore proprietà".
- Verranno visualizzati i dati di impostazione configurati durante la sessione di accesso precedente.
- L'ID e la password predefiniti sono "admin".

4. Configurazione

Dopo aver effettuato l'accesso allo Strumento di supporto IXG, viene visualizzata la schermata Impostazioni. La schermata Impostazioni viene utilizzata per configurare le impostazioni.

- A seconda del PC e del sistema operativo in uso, la finestra potrebbe essere leggermente diversa.
- Dopo la configurazione, fare riferimento a "Manuale d'uso" per ciascun interno e confermare l'operazione.

4.1 Finestra delle impostazioni

Esempio di schermata delle impostazioni

Tutti gli interni nel sistema possono essere configurati usando la tabella.

Aggiorna: fare clic per salvare le impostazioni.

Barra dei menu: consente di creare nuovi dati di impostazione. "[Barra dei menu \(→pagina 47\)](#)"

Barra del titolo: consente di visualizzare il nome e il titolo del sistema durante la modifica delle impostazioni.

Elenco note: fare clic per visualizzare le note.

Numero edificio	Numero unità	Nome interno	Numero	Nome	Tipo	Totale	Impostazioni richieste		
01	103	Interno principale1	01	Area int. com. 103	Protocollo audio	3	U		U
					Protocollo video	2	U		U
01	105	Interno principale1	01	Commerciale105	Protocollo audio	3	U		
					Protocollo video	2	U		
01	106	Interno principale1	01	Commerciale106	Protocollo audio	3	U		
					Protocollo video	2	U		
01	107	Interno principale1	01	Commerciale107	Protocollo audio	2			
					Protocollo video	1			
01	108	Interno principale1	01	Commerciale108	Protocollo audio	2			
					Protocollo video	1			
01	109	Interno principale1	01	Commerciale109	Protocollo audio	2			
					Protocollo video	1			

Menu Impostazioni: consente di visualizzare un elenco di titoli. Quando si fa clic su un titolo che si desidera configurare, viene visualizzata la schermata Impostazioni corrispondente.

Schermata Impostazioni: Viene visualizzata la schermata Impostazioni per il titolo attualmente selezionato.

Nota

- Le impostazioni che non possono essere modificate verranno visualizzate in grigio.

4.2 Configurazione

1. Fare clic sul titolo da configurare.
 - Verrà visualizzata la finestra Impostazioni per quel particolare titolo.
2. Immettere i valori di impostazione per ciascuna voce.
 - Il campo selezionato diventerà arancione.
 - Quando si modificano le impostazioni, il campo diventa rosa.
 - Alcuni titoli consentono il copia e incolla.

Numero edificio	Numero unità	Tipo interno	Impostazioni unità	
			Identificazione	
			Numero interno	Nome interno
01	101	IXG-2C7(-*)	1010	Interno inquilino1
01	101	App dell'interfono	101000	App dell'interfono1
01	101	App dell'interfono	101001	App dell'interfono2

! Importante

- Assicurarsi di inserire le impostazioni per le voci in rosso. Utilizzare i valori predefiniti, a meno che non sia necessaria una modifica.

- Selezionare un campo di immissione e premere il tasto F1 per visualizzare una schermata di spiegazione.

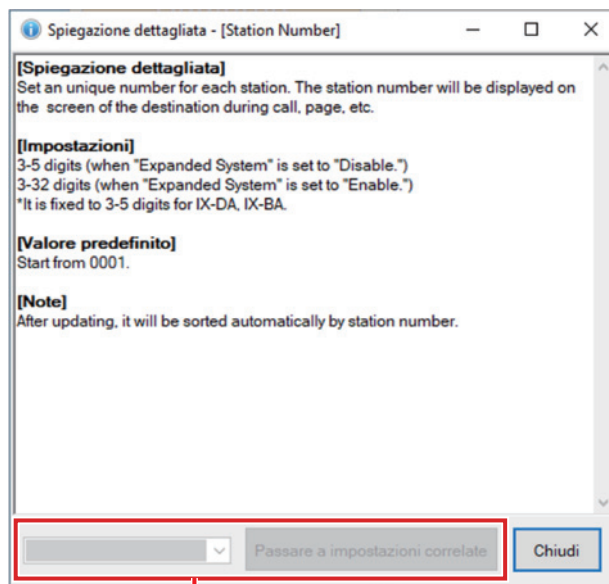

Passare a impostazioni correlate: Consente di passare alla schermata Impostazioni per le voci correlate.

- Premendo [Ctrl] + [F] viene visualizzata la finestra Cerca, che consente di utilizzare la funzione di ricerca. Immettere il testo da cercare e fare clic su **[Trova il prossimo]** per passare alla cella applicabile.
-  viene visualizzato quando si sposta il cursore su una voce. Facendo clic è possibile utilizzare la funzione filtro. Selezionare cosa visualizzare e quindi fare clic su **[Applica]** per visualizzare solo le informazioni applicabili.

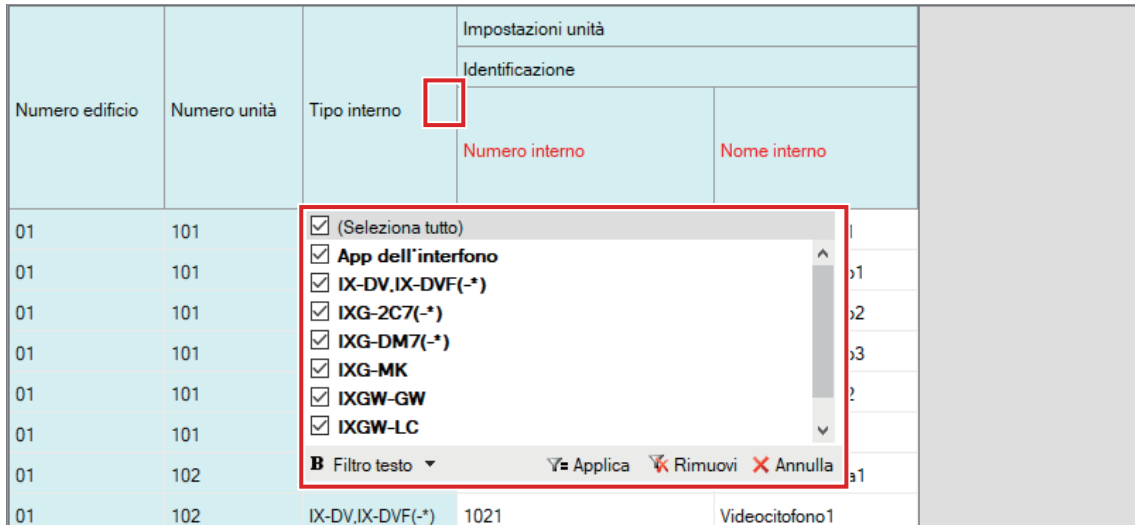

3. Al termine della configurazione in questa schermata, fare clic su **[Aggiorna]** per salvare le impostazioni.

- Per annullare tutte le impostazioni, fare clic su un altro titolo nel menu Impostazioni.
- Se si verifica un errore quando si fa clic su **[Aggiorna]**, verrà visualizzato il messaggio di errore e non sarà possibile salvare le impostazioni. Il campo verrà visualizzato in rosso se si verifica un errore nelle impostazioni.

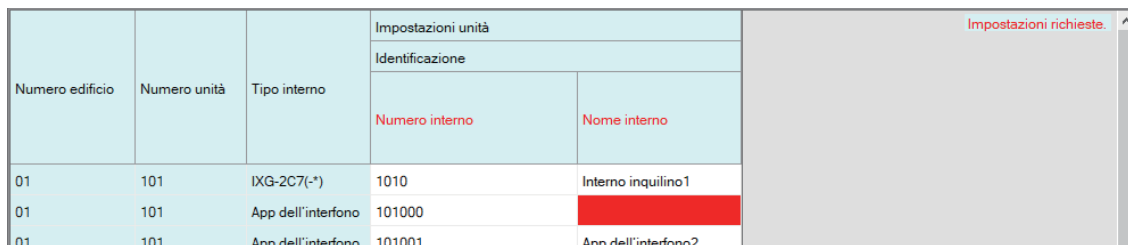

- Se viene selezionato un altro titolo senza fare clic su **[Aggiorna]**, il sistema chiederà se salvare le impostazioni. Fare clic su **[Sì]** per salvare o fare clic su **[No]** per visualizzare un altro titolo senza salvare.
- Fare clic su **[Annulla]** per tornare alla schermata precedente.

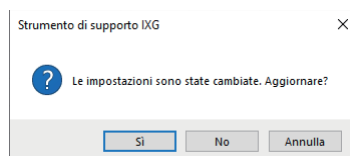

4. Eseguire i passaggi 1 - 3 anche per altri titoli.

5. Elenco delle impostazioni di sistema

Le seguenti voci possono essere configurate utilizzando lo Strumento di supporto IXG.

I simboli indicano quanto segue:

◆: Assicurarsi di inserire un valore di impostazione. Utilizzare i valori predefiniti, a meno che non sia necessaria una modifica.

♣: Le informazioni sulla voce di impostazione possono essere copiate.

• La tabella seguente fornisce una panoramica dello Strumento di supporto IXG. Il contenuto, il modo in cui vengono visualizzati e l'ordine delle voci possono variare dalle schermate reali.

• Scaricare ed eseguire il backup del file di impostazione "[Configurazione del sistema di esportazione \(→pagina 50\)](#)" nel caso in cui siano richiesti interventi di manutenzione e assistenza post-installazione e conservarlo in un luogo sicuro dove non andrà perso.

Se non è stato eseguito un backup, probabilmente non sarà possibile ripristinare i dati durante l'assistenza post-vendita.

Voci di impostazione				Pagine di riferimento
Impostazioni del sito (Impostazioni di trasferimento all'interno)				
Configura Unità e Interni	-	-	Nome unità◆	82
			Nome (solo Residenziale)	83
			Cognome (solo Residenziale)	83
			App (solo GUARDIA, Commerciale, Residenziale)	83
Impostazioni unità (Impostazioni di trasferimento all'interno)				
Identificazione	-	-	Numero interno◆	84
			Nome interno◆	85
Informazioni sul sistema (Impostazioni di trasferimento all'interno)				
Aprire Elenco stazioni	-	-	-	86
Elenco delle app mobili	-	-	-	89
Aprire Elenco delle telecamere di rete	Registro delle telecamere di rete	-	Nome telecamera◆	91
			Hostname	92
			Indirizzo IP (IPv4)◆	92
			Indirizzo IP (IPv6)◆	92
			ID◆	92
			Password◆	92
Gruppo	Configurazione di un gruppo	-	-	96
Impostazioni chiamata (Impostazioni di trasferimento all'interno)				
Interni chiamati (interni di porta/secondari)	-	-	-	98

Voci di impostazione				Pagine di riferimento	
Pulsante di guardia	-	-	Selezionare interno	102	
			App per dispositivi mobili	102	
Impostazioni di trasferimento all'esterno (Impostazioni di trasferimento all'esterno)					
Trasloco dell'inquilino	-	-	-	103	
Eliminare Informazioni unità	-	-	-	104	
Impostazioni unità di ingresso (varie)					
Codice d'accesso	Aggiungere codice d'accesso	-	-	107	
	Eliminare codice d'accesso	-	-	108	
Impostazioni schermata di benvenuto	Sfondo schermata di benvenuto	-	-	109	
	Immagine 1	-	Display	110	
			Nome del file	110	
Impostazioni di trasferimento (varie)					
Trasferimento assente	-	-	Trasferimento assente	111	
			Elenco destinazioni di trasferimento	115	
			Destinazione di ritrasferimento	122	
Trasferimento in ritardo	-	-	Trasferimento in ritardo	114	
			Tempo di ritardo [sec]◆	114	
			Elenco destinazioni di trasferimento	115	
			Destinazione di ritrasferimento	115	
Trasferimento di programma	-	-	Trasferimento di programma	117	
			Programma settimanale	Elenco destinazioni di trasferimento	118
				Destinazione di ritrasferimento	119
				Tempo di inizio	119
				Tempo di fine	119
	Programma giornaliero	-	Elenco destinazioni di trasferimento	122	
			Destinazione di ritrasferimento	122	
			Tempo di inizio	123	
			Tempo di fine	123	

Barra dei menu

Importante

- I simboli indicano quanto segue:
 - ◆: Assicurarsi di inserire un valore di impostazione. Utilizzare i valori predefiniti, a meno che non sia necessaria una modifica.

1. File

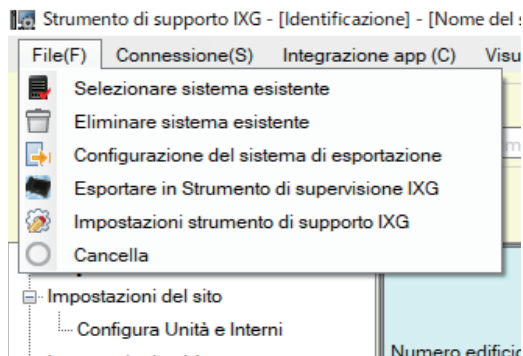

1.1 Selezionare sistema esistente

Modificare un file di impostazione già esistente. Ciò consente di caricare un file di impostazione che è stato salvato. Selezionare "File" - "Selezionare sistema esistente". Verrà visualizzata la schermata "Selezione sistema".

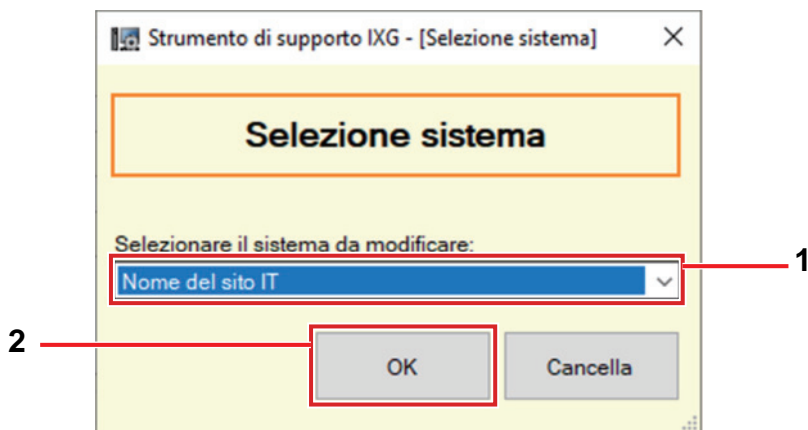

1. Selezionare il sistema (nome del sito) per il file di impostazione da modificare.
2. Fare clic su **[OK]**.
 - Nella finestra Impostazioni, verranno visualizzati i dati di impostazione selezionati.
 - Fare clic su **[Annulla]** per uscire senza selezionare un sistema.

1.2 Eliminare sistema esistente

Eliminare i dati di impostazione creati.

Selezionare "File" - "Eliminare sistema esistente". Viene visualizzata la schermata "Eliminare il sistema".

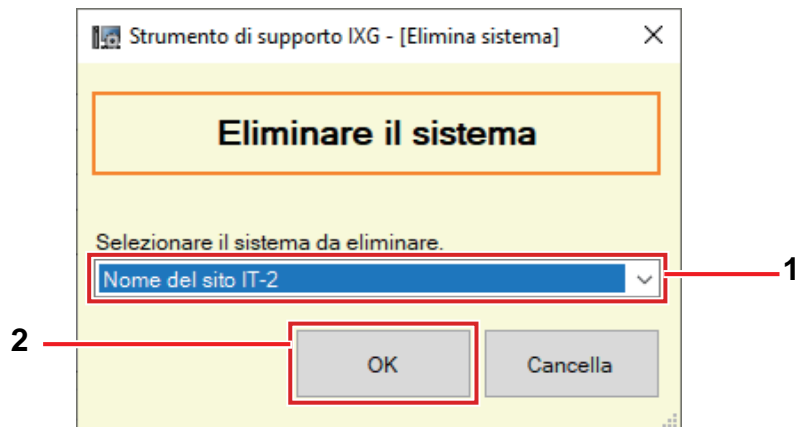

1. Selezionare il sistema (nome del sito) per il file di impostazione da eliminare.
2. Fare clic su **[OK]**.
 - Eliminare i dati di impostazione selezionati.
 - Fare clic su **[Annulla]** per uscire senza eliminare un sistema.
3. Fare clic su **[OK]**.
 - Fare clic su **[Annulla]** per tornare alla schermata "Eliminare il sistema".

1.3 Configurazione del sistema di esportazione

Backup file delle impostazioni creato nello Strumento di supporto IXG.

Se si perdono le impostazioni, potrebbe essere impossibile ripristinarle dopo la manutenzione o l'assistenza post-vendita.

Selezionare "File" - "Configurazione del sistema di esportazione". Viene visualizzata la schermata "Esportare impostazioni".



1. Fare clic su **[Esporta]**.
2. Selezionare la cartella in cui è salvato il file di impostazione e fare clic su **[OK]**.
 - Una cartella con il nome specificato in "Nome del sito" verrà creata nella directory specificata e il file di configurazione del sistema verrà salvato all'interno come file nascosto.
Copiare l'intera cartella "Nome del sito" per memorizzare il file di impostazione.
 - Fare clic su **[Annulla]** per tornare alla schermata "Esportare impostazioni" senza salvare il file di impostazione.
3. Fare clic su **[Termina]**.

1.4 Esportare in Strumento di supervisione IXG

Per utilizzare le informazioni sugli interni registrati con lo Strumento di supervisione IXG, emettere il file nel formato Rubrica.

Selezionare "File" - "Esportare in Strumento di supervisione IXG" per visualizzare la seguente schermata.



1. Fare clic su **[Sfoggia]** e selezionare la cartella in cui verrà salvato il file di impostazione.
2. Fare clic su **[Esporta]**.
3. Fare clic su **[OK]**.
 - Il file di impostazione verrà salvato come "SettingAddressList.txt".
 - Le informazioni per gli interni senza indirizzi IP configurati non verranno emesse.

1.5 Impostazioni strumento di supporto IXG

Selezionare "File" - "Impostazioni strumento di supporto IXG". Verrà visualizzata la schermata "Impostazioni strumento di supporto IXG".

Configurazione delle Impostazioni Strumento di supporto IXG

1. Configurare ogni voce.
2. Se si utilizza un server proxy per accedere a Server cloud IXG, selezionare la casella "Utilizzare il server proxy" e inserire le informazioni richieste.
3. Fare clic su [OK].
 - Fare clic su [Annulla] per uscire.

■ ID amministratore◆

Descrizione	Non utilizzato

■ Password amministratore◆

Descrizione	Non utilizzato
-------------	----------------

■ conferma password◆

Descrizione	Non utilizzato
-------------	----------------

■ ID gestore proprietà◆

Descrizione	Configurare l'ID utilizzato per accedere allo Strumento di supporto IXG in modalità Gestore delle proprietà.
Impostazioni	1-32 caratteri alfanumerici
Valore predefinito	admin

■ Password del gestore proprietà◆

Descrizione	Configurare la password utilizzata per accedere allo Strumento di supporto IXG in modalità Gestore delle proprietà.
Impostazioni	1-32 caratteri alfanumerici
Valore predefinito	admin

■ Conferma password◆

Descrizione	Immettere nuovamente la "Password del gestore proprietà".
Impostazioni	1-32 caratteri alfanumerici
Valore predefinito	admin

■ Selezionare NIC

Descrizione	Selezionare la scheda di interfaccia di rete (NIC).
Impostazioni	Selezionare la scheda NIC utilizzata per il PC.
Valore predefinito	-

■ Versione IP

Descrizione	Scegliere il protocollo per lo Strumento di supporto IXG.
Impostazioni	<ul style="list-style-type: none"> • IPv4 • IPv6
Valore predefinito	IPv4

■ Hostname

Descrizione	Immettere l'indirizzo IP del server proxy.
Impostazioni	1-255 caratteri alfanumerici
Valore predefinito	-

■ Porta

Descrizione	Immettere il numero di porta del server proxy.
Impostazioni	1-5 cifre
Valore predefinito	-

■ ID

Descrizione	Immettere l'ID utilizzato per l'autenticazione proxy.
Impostazioni	1-255 caratteri alfanumerici
Valore predefinito	-

■ Password

Descrizione	Immettere la password utilizzata per l'autenticazione proxy.
Impostazioni	1-255 caratteri alfanumerici
Valore predefinito	-

1.6 Cancella

Selezionare "File" - "Cancella" per chiudere lo Strumento di supporto IXG.

2. Connessione

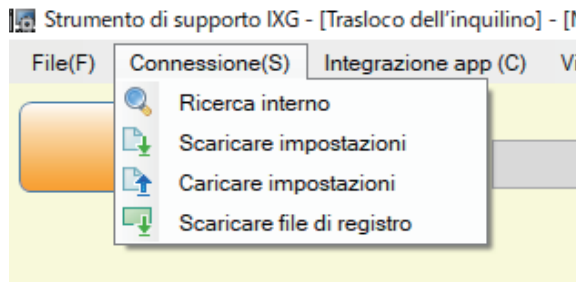

2.1 Ricerca interno

Cercare gli interni nei sistemi IXC e IX collegati in rete per visualizzare l'elenco.

1. Collegare il PC a una rete sullo stesso segmento del sistema.
 - Impostarlo sulla stessa versione IP del sistema. Fare riferimento a ["Impostazioni strumento di supporto IXC \(→pagina 52\)"](#) per informazioni sulla configurazione della versione IP.
2. Selezionare "Connessione" - "Ricerca interno". Gli interni cercati vengono visualizzati nella schermata "Ricerca interno". (La ricerca potrebbe richiedere alcuni minuti.)
 - Gli interni senza alimentazione e gli interni in fase di inizializzazione non saranno soggetti a ricerca.
 - Cercare fino a 9999 interni alla volta.
 - Non è possibile cercare interni su altri segmenti.
 - Fare clic su **[Ricerca]** per cercare nuovamente.

Ricerca interno							
Risultati della ricerca all'interno della rete locale.							
Elenco interni							Impostazioni richieste
Numero edificio	Numero unità	Nome interno	Tipo interno	Indirizzo IP	Indirizzo MAC	Versione firmware	Versione del firmware secondario
01	102	Interno di guardia1	IXG-MK	192.168.1.2	00:0B:AA:42:00:3D	A.14	
01	103	Interno principale1	IX-MV7*	192.168.1.4	00:0B:AA:2F:00:66	5.40	
01	101	Interno inquilino1	IXG-2C7*(-)	192.168.1.6	00:0B:AA:3C:00:70	A.14	
01	101	Interno inquilino2	IXG-2C7*(-)	192.168.1.8	00:0B:AA:3C:00:DF	A.14	
		Adattatore ingresso1	IXGW-GW	192.168.1.11	00:0B:AA:44:00:3F	1.02	
01	104	Unità di ingresso1	IXG-DM7*(-)	192.168.1.12	00:0B:AA:41:00:AC	A.10	

Ricerca

2.2 Scaricare impostazioni

Ottenere (scaricare) le impostazioni da un interno.

È possibile eseguire il download solo se le "Impostazioni di associazione" sono state prima configurate in modalità Amministratore.

Selezionare "Connessione" - "Scaricare impostazioni". Verrà visualizzata la schermata "Download file di impostazione".

Download file di impostazione

Selezionare gli interni su cui scaricare i file di impostazione:

Seleziona	Numero edificio	Numero unità	Nome interno	Tipo interno	Stato	Impostazioni richieste.
<input checked="" type="checkbox"/>	01	101	Interno inquilino1	IXG-2C7(-*)	-	
<input type="checkbox"/>	01	101	Interno inquilino2	IXG-2C7(-*)	-	
<input type="checkbox"/>	01	101	Videocitofono1	IX-DV,IX-DVF(-*)	-	
<input type="checkbox"/>	01	102	Interno di guardia1	IXG-MK	-	
<input type="checkbox"/>	01	102	Videocitofono1	IX-DV,IX-DVF(-*)	-	
<input type="checkbox"/>	01	103	Interno principale1	IX-MV7-*	-	
<input type="checkbox"/>	01	103	Videocitofono1	IX-DV,IX-DVF(-*)	-	
<input type="checkbox"/>	01	104	Unità di ingresso1	IXG-DM7(-*)	-	
<input type="checkbox"/>	01	105	Interno principale1	IX-MV7-*	-	

Selezionare interno per tipo.
 Tutto ▼ Selezione Deselezione

Selezionare il file da scaricare.
 Impostazioni Suoni Immagini Programmi

Ricezione delle impostazioni

1. Selezionare l'interno da cui scaricare il file di impostazione da "Elenco interni". (Sono consentite selezioni multiple.)
 - Per selezionare o deselegionare gli interni in un gruppo, selezionare il tipo di interno e fare clic su **[Selezione]** o **[Deselezione]**.
 - Un interno può essere selezionato solo se le "Impostazioni di associazione" sono state configurate per l'interno in modalità Amministratore.
2. Scaricare il file.
 - [Impostazioni]**: Scaricare solo il file di impostazione.
 - [Suoni]**: Scaricare il file di impostazione e il file audio per un tono personalizzato.
 - [Immagini]** (solo IXG-DM7(-*)): Scaricare il file di impostazione e il file di immagine per le impostazioni della schermata di benvenuto.
 - [Programmi]** (solo IX-MV7-*, IXG-MK): Scaricare il file di trasferimento e altri file impostazioni programma.

3. Fare clic su **[OK]**.

- Fare clic su **[Annulla]** per tornare alla schermata "Download file di impostazione" senza scaricare.

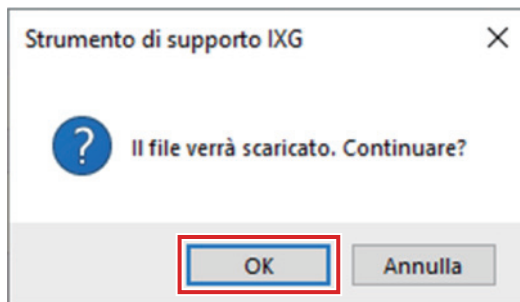
**4.** Fare clic su **[OK]**.

- Il risultato del download del file viene visualizzato in "Elenco interni" - "Stato".
 - In corso: Il file è in fase di download.
 - Riuscito: Il download è completato.
 - Comando non riuscito: Download non riuscito. Provare a scaricare di nuovo.
 - Non disponibile: Viene visualizzato quando si seleziona un file che non può essere caricato su un interno per il download nel punto 2.
- I file scaricati vengono salvati come segue in "Disco locale (C)" - "utenti" - "pubblico" - "Documenti" - "Aiphone" - "IXG" - "SupportTool" - "SystemData".
 - File di impostazione: "NewIXSystem(Nome sito definito).db"
 - File audio: Salvato come file WAV in "(Nome sito definito)" - "Impostazione (cartella nascosta)" - "(Numero interno)"
 - File immagine: Salvato come file PNG in "(Nome sito definito)" - "Impostazione (cartella nascosta)" - "(Numero interno)"
 - File programmi: Salvato all'interno di "(Nome sito definito)" - "Impostazione (cartella nascosta)" - "(Numero interno)" come "SCHED_CHIME.txt," "SCHED_GROUP.txt," "SCHED_OUTPUT.txt," "SCHED_TRANSFER_DATA.txt" o "SCHED_REC.txt" (il contenuto salvato varia in base all'interno).

2.3 Caricare impostazioni

Caricare le impostazioni create utilizzando lo Strumento di supporto IXG sull'interno.

Il caricamento può essere eseguito solo se le "Impostazioni di associazione" sono state prima configurate in modalità Amministratore.

Selezionare "Connessione" - "Caricare impostazioni". Verrà visualizzata la schermata "Upload file di impostazione".

! Importante

- Se è stato registrato un tono/immagine personalizzato, assicurarsi di caricare ciascun file sull'interno in "Suoni" - "Immagini". Quanto segue si verifica se viene caricato solo il file di impostazione.
 - Il tono predefinito verrà riprodotto quando viene eseguita l'operazione in cui è stato impostato il tono personalizzato.
 - "Scaricare impostazioni" non funzionerà.
 - "Caricare impostazioni" non funzionerà.

Upload file di impostazione

Seleziona la stazione per caricare il file di impostazione:
L'adattatore gateway si riavvierà quando si caricano le impostazioni dopo aver modificato il numero massimo di chiamate simultanee.
 Il completamento potrebbe richiedere fino a 10 minuti.

	Elenco interni					Impostazioni richieste.
Seleziona	Numero edificio	Numero unità	Nome interno	Tipo interno	Stato	
<input checked="" type="checkbox"/>	01	101	Interno inquilino1	IXG-2C7(+)	-	
<input type="checkbox"/>	01	101	Interno inquilino2	IXG-2C7(+)	-	
<input type="checkbox"/>	01	101	Videocitofono1	IX-DV,IX-DVF(+)	-	
<input type="checkbox"/>	01	102	Interno di guardia1	IXG-MK	-	
<input type="checkbox"/>	01	102	Videocitofono1	IX-DV,IX-DVF(+)	-	
<input type="checkbox"/>	01	103	Interno principale1	IX-MV7-*	-	
<input type="checkbox"/>	01	103	Videocitofono1	IX-DV,IX-DVF(+)	-	
<input type="checkbox"/>	01	104	Unità di ingresso1	IXG-DM7(+)	-	
<input type="checkbox"/>	01	105	Interno principale1	IX-MV7-*	-	

Selezionare interno per tipo.

Selezionare il tipo di file da caricare.

Impostazioni
Suoni
Immagini
Programmi

Caricamento delle impostazioni

1. Selezionare l'interno per il quale caricare il file di impostazione da "Elenco interni". (Sono consentite selezioni multiple.)
 - Per selezionare o deselezionare gli interni in un gruppo, selezionare il tipo e fare clic su **[Seleziona]** o **[Deseleziona]**.
 - Un interno può essere selezionato solo se le "Impostazioni di associazione" sono state configurate per l'interno in modalità Amministratore.
2. Caricare il file.

[Impostazioni]: Caricare solo il file di impostazione.

[Suoni]: Caricare il file di impostazione e il file audio per un tono personalizzato.

[Immagini] (solo IXG-DM7(-*)): Scaricare il file di impostazione e il file di immagine per le impostazioni della schermata di benvenuto.

[Programmi] (solo IX-MV7-*, IXG-MK): Selezionare e caricare i file di trasferimento e altri file impostazioni programma. Fare riferimento a ["Caricamento dei programmi \(→pagina 61\)"](#).
3. Se si è fatto clic su **[Impostazioni]**, **[Suoni]**, o **[Immagini]** fare clic su **[OK]**.
 - Fare clic su **[Annulla]** per tornare alla schermata "Upload file di impostazione" senza caricare.

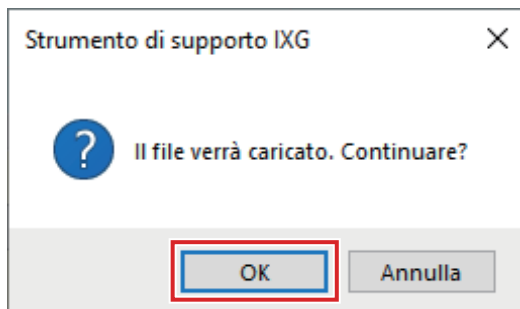

4. Fare clic su **[OK]**.
 - Il risultato del caricamento del file viene visualizzato in "Elenco interni" - "Stato".
 - In corso: Il file è in fase di caricamento.
 - Riuscito: Il caricamento è completato.
 - Comando non riuscito: Caricamento non riuscito. Provare a caricare di nuovo.
 - Non disponibile: Viene visualizzato quando è stato selezionato un file che non può essere caricato nel punto 2.

Caricamento dei programmi

Nel punto 2 di "[Caricamento delle impostazioni \(→pagina 60\)](#)", facendo clic su **[Programmi]** viene visualizzata la seguente schermata.

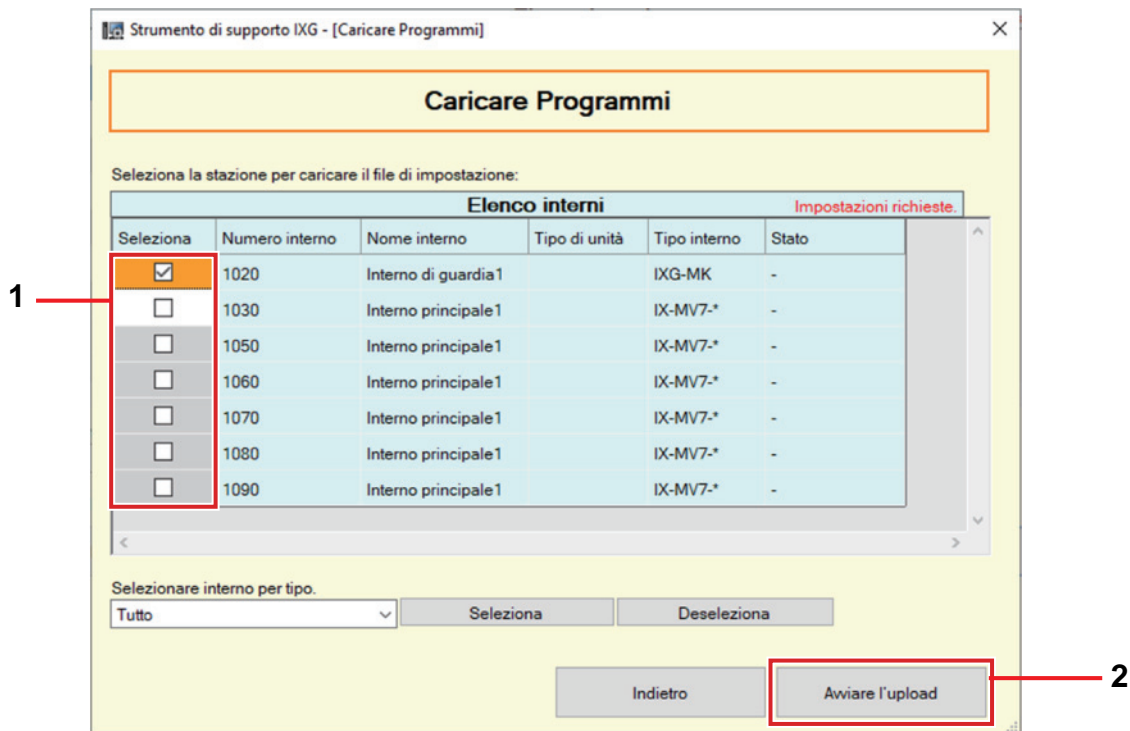

1. Selezionare l'interno da cui caricare il file dei programmi, dall'elenco interni. (Sono consentite selezioni multiple.)
 - Per selezionare o deselegionare gli interni in un gruppo, selezionare il tipo di interno e fare clic su **[Seleziona]** o **[Deseleziona]**.
2. Fare clic su **[Avviare l'upload]**.
3. Fare clic su **[OK]**.
 - Fare clic su **[Annulla]** per tornare alla schermata "Caricare Programmi" senza caricare.

2.4 Scaricare file di registro

Ottenere (scarica) i file di registro da IXG-DM7(-*), IXG-MK, IXG-2C7(-*), IXGW-LC, o IXGW-GW.

È possibile eseguire il download solo se le "Impostazioni di associazione" sono state prima configurate in modalità Amministratore.

Selezionare "Connessione" - "Scaricare file di registro ". Verrà visualizzata la schermata "Scaricare registro".

Selezione gli interni da scaricare.

Elenco interni					
Selezione	Numero edificio	Numero unità	Nome interno	Tipo interno	Stato
<input checked="" type="checkbox"/>	01	101	Interno inquilino1	IXG-2C7(-*)	-
<input type="checkbox"/>	01	101	Interno inquilino2	IXG-2C7(-*)	-
<input type="checkbox"/>	01	102	Interno di guardia1	IXG-MK	-
<input type="checkbox"/>	01	104	Unità di ingresso1	IXG-DM7(-*)	-
<input type="checkbox"/>	01		Adatt. contr. ascensore1	IXGW-LC	-
<input type="checkbox"/>			Adattatore ingresso1	IXGW-GW	-

Selezionare interno per tipo.
 Tutto

Ricezione dei file di registro

- Selezionare l'interno da cui scaricare i file di registro da "Elenco interni". (Sono consentite selezioni multiple.)
 - Per selezionare o deselegionare gli interni in un gruppo, selezionare il tipo di interno e fare clic su **[Seleziona]** o **[Deseleziona]**.
 - Un interno può essere selezionato solo se le "Impostazioni di associazione" sono state configurate per l'interno in modalità Amministratore.
- Fare clic su **[Scarica]**.
- Fare clic su **[OK]**.
 - Fare clic su **[Annulla]** per tornare alla schermata "Scaricare registro" senza scaricare.
- Selezionare la cartella in cui vengono salvati i file di registro e fare clic su **[OK]**.
 - Una cartella con il nome "Station Number_Date_log.gz" verrà creata nella directory specificata e i file di registro verranno salvati all'interno come file nascosti.
 - Fare clic su **[Annulla]** per tornare alla schermata "Scaricare registro" senza salvare i file di registro.
 - Il risultato del download del file viene visualizzato in "Elenco interni" - "Stato".
 - In corso: Il file è in fase di download.
 - Riuscito: Il download è completato.
 - Comando non riuscito: Download non riuscito. Provare a scaricare di nuovo.
- Fare clic su **[OK]**.

3. Integrazione app

Se l'App è stata registrata in [“Configura Unità e Interni \(→pagina 81\)”](#), la registrazione su Server cloud IXG è necessaria. Creare un account Server cloud IXG ed effettuare l'accesso.

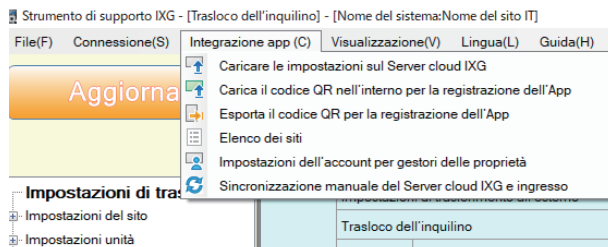

Configurare le impostazioni di "ID del Server cloud IXG" e "Password" in modalità Amministratore. Viene inviata una notifica e-mail contenente i dettagli delle impostazioni "ID del Server cloud IXG" e "Password", configurata in modalità Amministratore.

Quando si accede per la prima volta, inserire "ID" e "Password" forniti nell'e-mail, quindi seguire le istruzioni visualizzate sullo schermo per modificare la password.

3.1 Caricare le impostazioni sul Server cloud IXG

Se l'"App" è stata registrata in "[Configura Unità e Interni \(→pagina 81\)](#)", i seguenti dati di impostazione configurati nello Strumento di supporto IXG dovranno essere caricati in Server cloud IXG.

- Nome unità
- Nome interno
- Aprire Elenco stazioni
- Elenco delle app mobili

3.1.1 Caricamento di un sito esistente sul Server cloud IXG

Se le seguenti impostazioni sono state modificate nello Strumento di supporto IXG, caricare le modifiche sul Server cloud IXG.

- Nome unità "[Configura Unità e Interni \(→pagina 81\)](#)"
- Nome interno "[Identificazione \(→pagina 84\)](#)"
- Aprire Elenco stazioni "[Aprire Elenco stazioni \(→pagina 86\)](#)"
- Elenco delle app mobili "[Elenco delle app mobili \(→pagina 89\)](#)"

Selezionare "Integrazione app" - "Caricare le impostazioni sul Server cloud IXG". Verrà visualizzata la schermata "Accesso al Server cloud IXG".



The screenshot shows a dialog box titled "Strumento di supporto IXG - [Accesso al Server cloud IXG]". The main heading is "Accesso al Server cloud IXG". Below the heading, there are two input fields: "ID del Server cloud IXG" and "Password". Below the "Password" field, there is a link that says "*[Password dimenticata?](#)". At the bottom of the dialog, there are two buttons: "Login" and "Cancella".

Applicazione delle impostazioni al Server cloud IXG

1. Inserire "ID del Server cloud IXG" e "Password".
2. Fare clic su **[Login]**.
 - Effettuare l'accesso al Server cloud IXG.
 - Fare clic su **[Annulla]** per uscire.

3. Fare clic su **[Carica]**.
- Fare clic su **[Annulla]** per uscire.

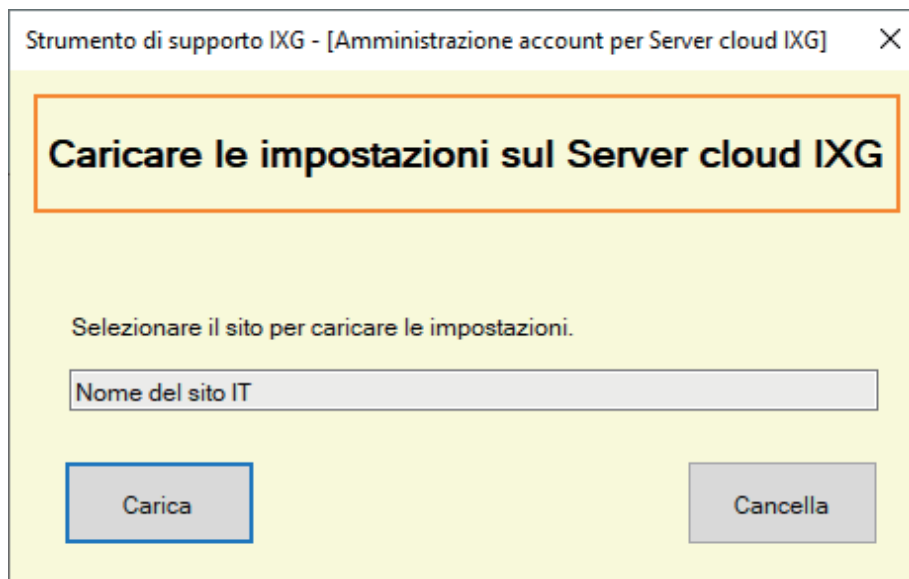

Strumento di supporto IXG - [Amministrazione account per Server cloud IXG] X

Caricare le impostazioni sul Server cloud IXG

Selezionare il sito per caricare le impostazioni.

Nome del sito IT

Carica Cancella

4. Fare clic su **[Accettare]**.
- Le modifiche sono applicate nel Server cloud IXG.
 - Fare clic su **[Non accettare]** per uscire.

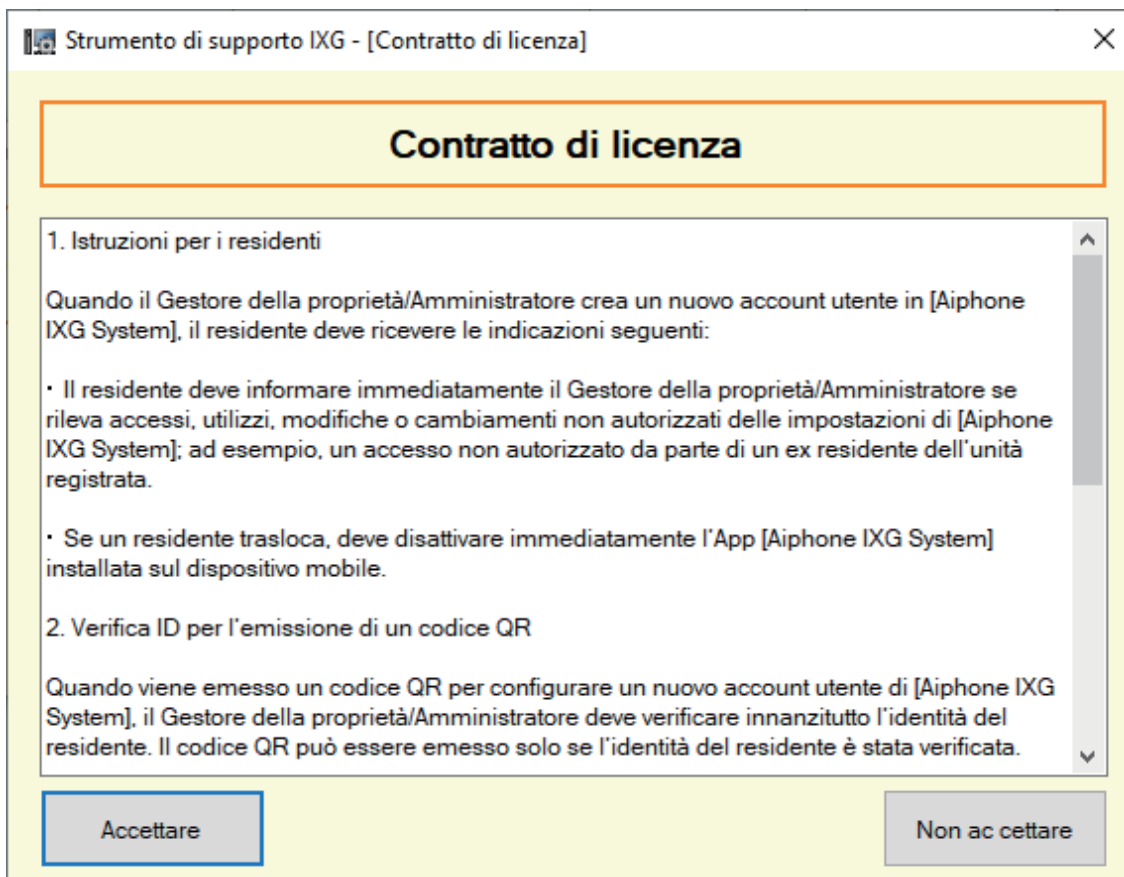

Strumento di supporto IXG - [Contratto di licenza] X

Contratto di licenza

1. Istruzioni per i residenti

Quando il Gestore della proprietà/Amministratore crea un nuovo account utente in [Aiphone IXG System], il residente deve ricevere le indicazioni seguenti:

- Il residente deve informare immediatamente il Gestore della proprietà/Amministratore se rileva accessi, utilizzi, modifiche o cambiamenti non autorizzati delle impostazioni di [Aiphone IXG System]; ad esempio, un accesso non autorizzato da parte di un ex residente dell'unità registrata.
- Se un residente trasloca, deve disattivare immediatamente l'App [Aiphone IXG System] installata sul dispositivo mobile.

2. Verifica ID per l'emissione di un codice QR

Quando viene emesso un codice QR per configurare un nuovo account utente di [Aiphone IXG System], il Gestore della proprietà/Amministratore deve verificare innanzitutto l'identità del residente. Il codice QR può essere emesso solo se l'identità del residente è stata verificata.

Accettare Non accettare

- 5.** Fare clic su **[OK]** per inviare il codice QR per la registrazione dell'app alla Postazione inquilino.
- Il codice QR verrà inviato all'Postazione inquilino. Fare riferimento a "[Carica il codice QR nell'interno per la registrazione dell'App \(→pagina 67\)](#)" per i dettagli.
 - Fare clic su **[Annulla]** per uscire.

3.2 Carica il codice QR nell'interno per la registrazione dell'App

Dopo aver caricato le impostazioni configurate con lo Strumento di supporto IXG in "[Caricare le impostazioni sul Server cloud IXG \(→pagina 64\)](#)", un codice QR per la registrazione dell'app viene inviato all'Postazione inquilino. Se non c'è nessun Postazione inquilino in una Unità residenziale o un'app dell'interfono è stata registrata in una unità non residenziale, fare riferimento a "[Esporta il codice QR per la registrazione \(→pagina 68\)](#)".

Le impostazioni possono essere applicate solo se le "Impostazioni di associazione" sono state prima configurate in modalità Amministratore.

Fare clic su "Integrazione app" - "Carica il codice QR nell'interno per la registrazione dell'App". Verrà visualizzata la seguente schermata.

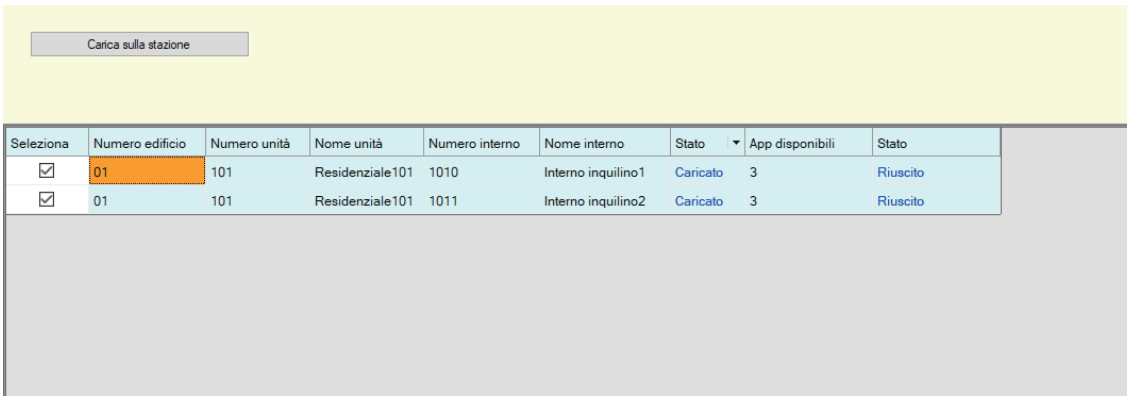

Selezione	Numero edificio	Numero unità	Nome unità	Numero interno	Nome interno	Stato	App disponibili	Stato
<input checked="" type="checkbox"/>	01	101	Residenziale101	1010	Interno inquilino1	Caricato	3	Riuscito
<input checked="" type="checkbox"/>	01	101	Residenziale101	1011	Interno inquilino2	Caricato	3	Riuscito

Caricamento del codice QR sull'interno

1. Selezionare la Postazione inquilino per inviare il codice QR per la registrazione dell'app.
2. Fare clic su **[Carica sulla stazione]**.
 - Il risultato verrà visualizzato in "Stato".
 - In corso: Il codice QR viene inviato.
 - Riuscito: Il codice QR è stato applicato.
 - Comando non riuscito: Il codice QR non è stato applicato. Riprovare.
3. Fare clic su **[OK]**.

3.3 Esporta il codice QR per la registrazione

Dopo che i file delle impostazioni sono stati caricati sul IXG Cloud Server in ["Caricare le impostazioni sul Server cloud IXG \(→pagina 64\)"](#) generare un file PDF con codice QR. Un codice QR per la registrazione dell'app può essere inviato all'Postazione inquilino se un Postazione inquilino è registrato nell'unità residenziale. Fare riferimento a ["Carica il codice QR nell'interno per la registrazione dell'App \(→pagina 67\)"](#).

Le impostazioni possono essere applicate solo se le "Impostazioni di associazione" sono state prima configurate in modalità Amministratore.

Fare clic su "Integrazione app" - "Esporta il codice QR per la registrazione". Verrà visualizzata la seguente schermata.

Esporta il codice QR per la registrazione

Seleziona	Numero edificio	Numero unità	Nome unità	Interni principali registrati	App disponibili
<input type="checkbox"/>	01	101	Residenziale101	2	3
<input type="checkbox"/>	01	102	GUARDIA102	0	0
<input type="checkbox"/>	01	105	Commerciale105	0	1
<input type="checkbox"/>	01	106	Commerciale106	0	1
<input type="checkbox"/>	01	107	Commerciale107	0	1
<input type="checkbox"/>	01	108	Commerciale108	0	1
<input type="checkbox"/>	01	109	Commerciale109	0	1

Esportazione del codice QR per la registrazione dell'app

1. Selezionare l'unità per registrare un'app per dispositivi mobili.
2. Fare clic su **[Esporta il codice QR per la registrazione]**.
3. Specificare la directory di salvataggio e fare clic su **[OK]**.
 - Un file con il nome "(Numero edificio)_(Numero unità)" verrà salvato nella directory specificata.
4. Fare clic su **[OK]**.

3.4 Elenco dei siti

Controllare l'elenco dei siti gestiti.

Selezionare "Integrazione app" - "Elenco dei siti". Verrà visualizzata la seguente schermata.



The image shows a dialog box titled "Strumento di supporto IXG - [Accesso al Server cloud IXG]". The main heading inside the dialog is "Accesso al Server cloud IXG". Below the heading, there are two input fields: "ID del Server cloud IXG" and "Password". Below the password field, there is a link that says "*Password dimenticata?". At the bottom of the dialog, there are two buttons: "Login" and "Cancella".

Come configurare le impostazioni Elenco dei siti

1. Inserire "ID del Server cloud IXG" e "Password".
2. Fare clic su **[Login]**.
 - Effettuare l'accesso al Server cloud IXG.
 - Fare clic su **[Annulla]** per uscire da Accesso al Server cloud IXG.

3. Controllare l'elenco dei siti.

- Fare clic su **[Chiudi]** per completare la configurazione dell'Elenco siti/Impostazioni account per il gestore delle proprietà.

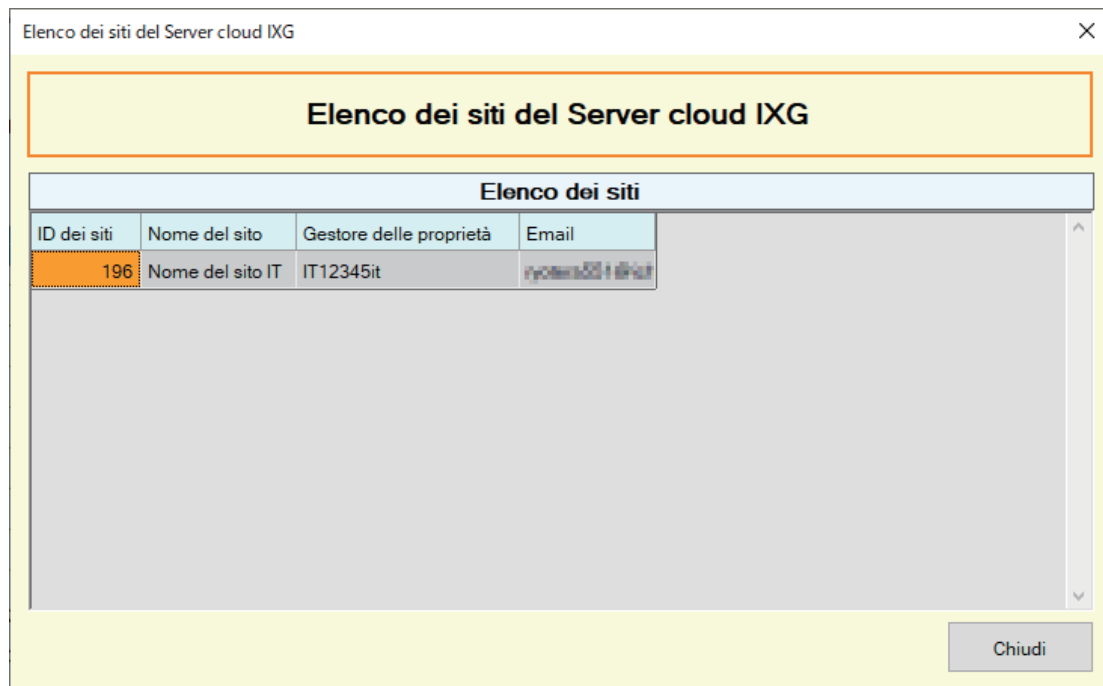

3.5 Impostazioni dell'account per gestori delle proprietà

Modificare l'indirizzo e-mail e la password registrati per il gestore proprietà.

Configurare se l'indirizzo e-mail registrato è stato modificato o per cambiare la password.

Selezionare "Integrazione app" - "Impostazioni dell'account per gestori delle proprietà". Verrà visualizzata la seguente schermata.



Strumento di supporto IXG - [Accesso al Server cloud IXG]

Accesso al Server cloud IXG

ID del Server cloud IXG

Password

[*Password dimenticata?](#)

Login Cancella

Configurazione delle impostazioni account del gestore proprietà

1. Inserire "ID del Server cloud IXG" e "Password".
2. Fare clic su **[Login]**.
 - Effettuare l'accesso al Server cloud IXG.
 - Fare clic su **[Annulla]** per uscire.

- 3.** Modificare le seguenti informazioni, se necessario.
 - Modifica l'indirizzo email: Immettere il nuovo indirizzo e-mail e fare clic su **[Modifica l'indirizzo email]**. (Email: 1-64 caratteri alfanumerici.)
 - Modifica la password: Immettere le password attuali e nuove, quindi fare clic su **[Modifica la password]**. (La password deve contenere almeno 8 caratteri alfanumerici e includere lettere maiuscole, lettere minuscole e numeri.)
 - Fare clic su **[Chiudi]** per terminare la configurazione delle impostazioni account del gestore proprietà.

- 4.** Se è stato fatto clic su **[Modifica l'indirizzo email]** al punto 3, verrà inviata un'e-mail contenente il Codice di verifica all'indirizzo di posta elettronica registrato.
Fare clic su **[OK]**.

- 5.** Immettere il "Codice di verifica" ricevuto quindi fare clic su **[Attiva]**.
 - Facendo clic su **[Invia di nuovo]** viene inviato nuovamente il codice di verifica.
 - Fare clic su **[Annulla]** per uscire.

- 6.** Fare clic su **[OK]**.

3.5.1 Recupero password

Se la password utilizzata per accedere al Server cloud IXG è stata dimenticata, è possibile creare una nuova password.

Fare clic su "Integrazione app" - "Caricare le impostazioni sul Server cloud IXG", "Elenco dei siti" o "Impostazioni dell'account per gestori delle proprietà". Verrà visualizzata la seguente schermata.



The screenshot shows a window titled "Strumento di supporto IXG - [Accesso al Server cloud IXG]". The main heading is "Accesso al Server cloud IXG". Below the heading, there are two input fields: "ID del Server cloud IXG" and "Password". Below the "Password" field, there is a blue link that says "*Password dimenticata?". At the bottom of the form, there are two buttons: "Login" and "Cancella".

Creazione di una nuova password

1. Fare clic su [***Password dimenticata?**].
2. Immettere "ID del Server cloud IXG" o "Email," e fare clic [**Invia email**].
 - Un'e-mail contenente il Codice di verifica verrà inviata all'indirizzo e-mail associato al ID del Server cloud IXG o all'indirizzo e-mail inserito.
 - Fare clic su [**Annulla**] per uscire.



The screenshot shows a window titled "Strumento di supporto IXG - [Recupero password]". The main heading is "Recupero password". Below the heading, there is a single input field labeled "Indirizzo email o ID del Server cloud IXG". At the bottom of the form, there are two buttons: "Invia email" and "Cancella".

 **Nota**

- Immettere l'indirizzo e-mail registrato nel Server cloud IXG per l'indirizzo e-mail.

3. Fare clic su **[OK]**.

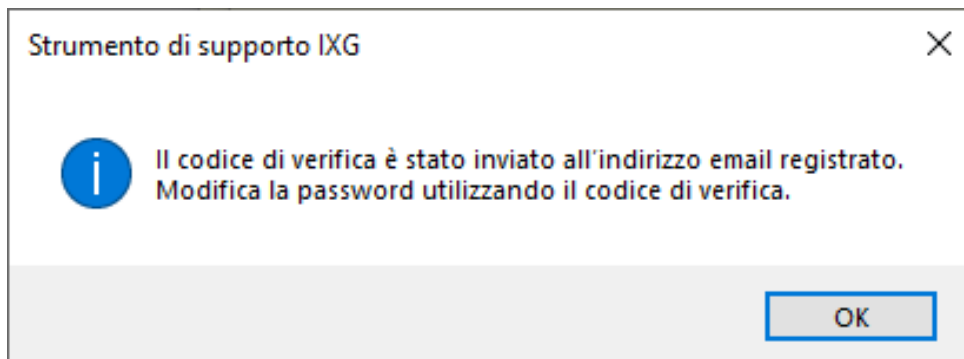

4. Inserire le seguenti informazioni.

- Codice di verifica: Immettere il "Codice di verifica" contenuto nell'e-mail.
- Nuova password: La password deve contenere almeno 8 caratteri alfanumerici e includere lettere maiuscole, lettere minuscole e numeri.
- Conferma password: Inserire di nuovo la stessa password.



- 5.** Fare clic su **[Modifica la password]**.
 - La password verrà cambiata.
 - Fare clic su **[Annulla]** per uscire.

- 6.** Fare clic su **[OK]**.

3.6 Sincronizzazione manuale del Server cloud IXG e ingresso

Se la funzione di integrazione dell'app non funziona correttamente, sincronizzare le impostazioni di Adattatore ingresso e Server cloud IXG.

! Importante

- Adattatore ingresso può essere configurato solo se le "Impostazioni di associazione" sono state configurate in modalità Amministratore e se il PC è in grado di comunicare con il sistema.

Fare clic su "Integrazione app" - "Sincronizzazione manuale del Server cloud IXG e ingresso" per visualizzare la seguente schermata.

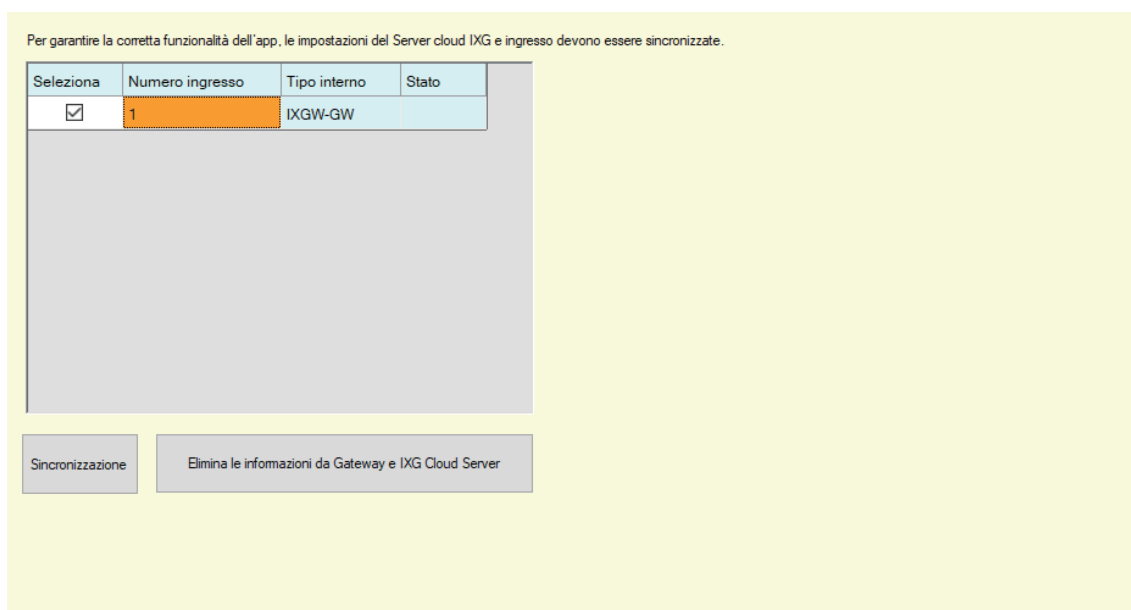

Sincronizzazione manuale del Server cloud IXG e ingresso

1. Selezionare l'Adattatore ingresso da sincronizzare con il Server cloud IXG.
2. Fare clic su **[Sincronizzazione]**.
 - L'Server cloud IXG e il Adattatore ingresso saranno sincronizzati.
 - Il risultato della sincronizzazione dei file viene visualizzato in "Stato".
 In corso: Attualmente in fase di sincronizzazione.
 Riuscito: Sincronizzazione riuscita.
 Comando non riuscito: Sincronizzazione non riuscita. Provare a sincronizzare di nuovo.

Eliminazione delle informazioni collegate dall'uscita e Server cloud IXG

Se l'integrazione dell'app non verrà più utilizzata, eliminare le informazioni ingresso dal Server cloud IXG e le informazioni del Server cloud IXG dall'ingresso.

1. Selezionare l'Adattatore ingresso per cui eliminare il collegamento.
2. Fare clic su **[Elimina le informazioni da Gateway e IXG Cloud Server]**.
 - Le informazioni ingresso vengono eliminate dal Server cloud IXG, e le informazioni sul Server cloud IXG vengono eliminate dall'ingresso.
 - Il risultato viene visualizzato in "Stato".
 In corso: Le informazioni collegate vengono eliminate.
 Riuscito: Le informazioni collegate sono state eliminate.
 Comando non riuscito: Le informazioni collegate non sono state eliminate, riprovare.

4. Visualizzazione

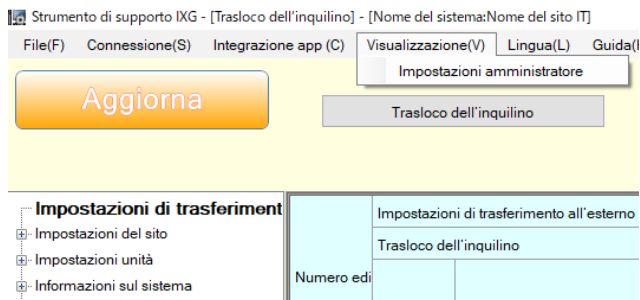

Passare alle Impostazioni amministratore (modalità Amministratore).

In modalità Amministratore, sono disponibili le impostazioni "Di base" e "Avanzato".

- Di base: Configurare solo le seguenti impostazioni.
 - Impostazioni del sito
 - Informazioni sull'edificio
 - Configura Unità e Interni
 - Registrazione ingresso
 - Selezione ingresso
 - Identificazione
 - ID / password
 - Indirizzo IP
 - DNS
 - NTP
- Avanzato: Eseguire una configurazione dettagliata per tutte le funzioni.
Per informazioni sulla modalità Amministratore, fare riferimento al "Manuale di impostazione dello Strumento di supporto IXG: modalità Amministratore" separato.

5. Lingua



Impostare la lingua delle seguenti voci.

- Il contenuto visualizzato dello Strumento di supporto IXG.
- La lingua utilizzata per inserire i dati di impostazione (Configura Unità e Interni, ecc.)
- Il contenuto del messaggio e-mail.

! Importante

- La lingua utilizzata su ciascun interno può essere modificata nella schermata Impostazioni di ciascun interno.
- Se la lingua (configurata sull'unità principale dell'interno) visualizzata sulla schermata per IXG-2C7(-*), IX-MV7-*, IXG-MK, IXG-DM7(-*), o App dell'interfono è diversa dalla lingua impostata con "Lingua" i caratteri potrebbero apparire in modo errato. Per evitare ciò, inserire le informazioni nei dati di impostazione usando solo caratteri alfabetici.

6. Guida



6.1 Info

Selezionare "Guida" - "Info". Verrà visualizzata la schermata "Info".

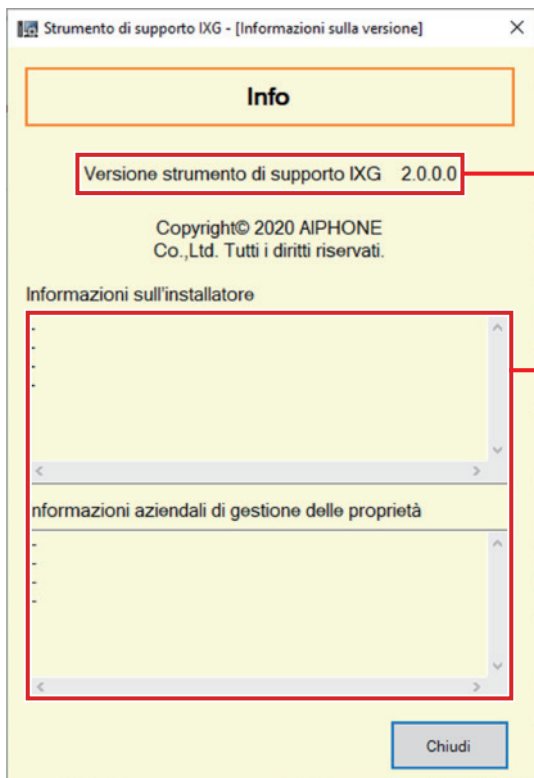

La versione corrente dello Strumento di supporto IXG.

Vengono visualizzate le Informazioni sull'installatore e le Informazioni aziendali di gestione delle proprietà inserite in "modalità Amministratore".

Fare clic su **[Chiudi]** per chiudere la schermata "Info".

Impostazioni di sistema

Importante

- A seconda della lingua del display dell'interno principale (IXG-2C7(-*), IX-MV7-*, IXG-MK, IXG-DM7(-*), o App dell'interfono), le impostazioni potrebbero apparire in modo errato.
- I simboli indicano quanto segue:
 - ◆: Assicurarsi di inserire un valore di impostazione. Utilizzare i valori predefiniti, a meno che non sia necessaria una modifica.

1. Impostazioni del sito (Impostazioni di trasferimento all'interno)

1.1 Configura Unità e Interni

Configurare le informazioni sull'area comune e sull'area privata.

È possibile registrare fino a 9.999 unità.

È possibile registrare fino a 9.999 interni IXG e IX. È possibile registrare fino a 9.999 app per dispositivi mobili.

Registrare gli interni IXG e IX in modalità Amministratore.

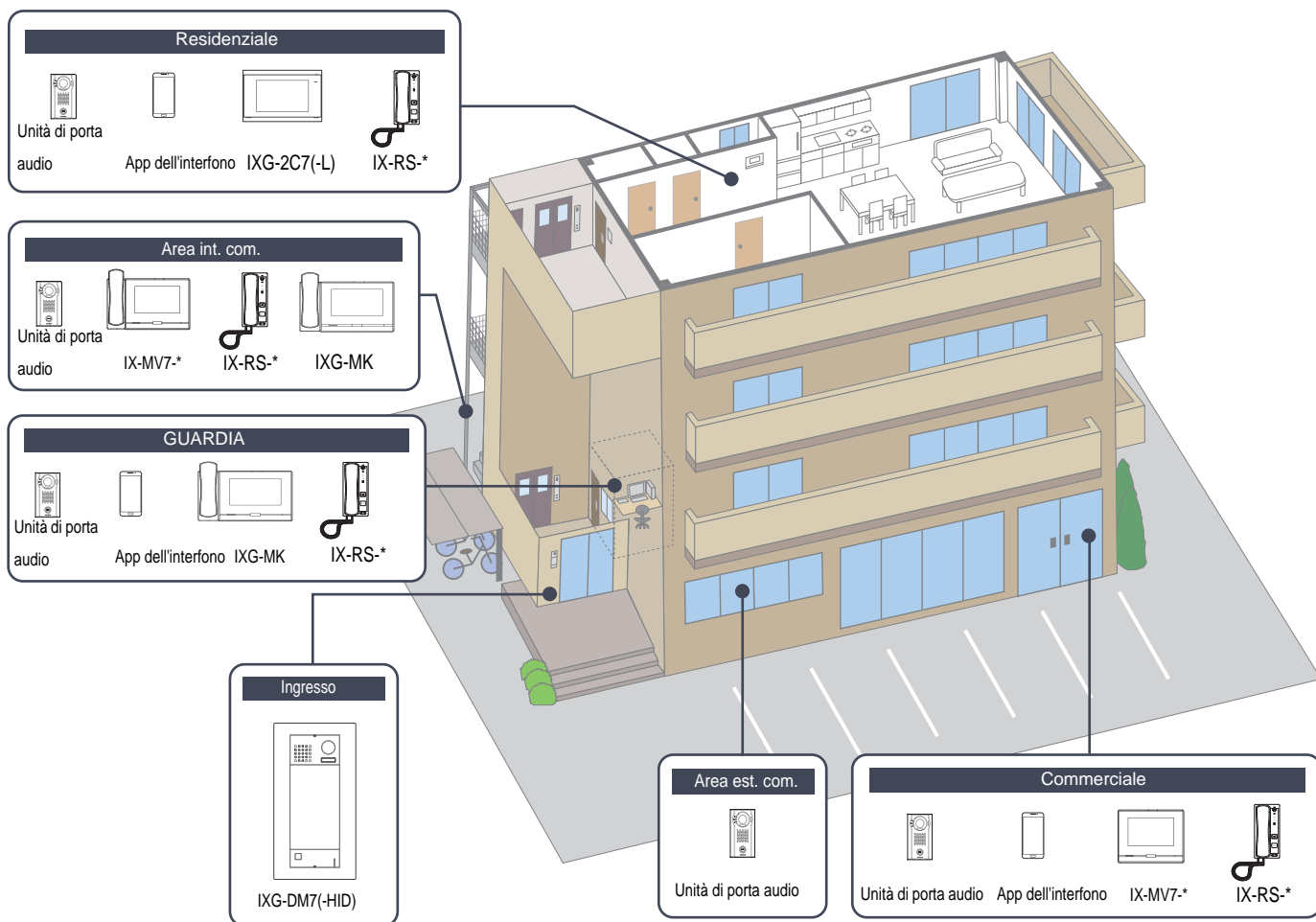

Configurare le informazioni sull'unità.

È possibile registrare fino a 9.999 interni IXG e IX. È possibile registrare fino a 9.999 app per dispositivi mobili.

Filtra
 Numero edificio / Nome edificio: Selezionare un edificio da visualizzare, quindi fare clic su **[Applica]** per visualizzare solo gli elementi per l'edificio selezionato.
 Tipo di unità: Selezionare un tipo di unità da visualizzare, quindi fare clic su **[Applica]** per visualizzare solo gli elementi per il tipo di unità selezionato.

Impostazioni di visualizzazione
 Selezionare la casella delle impostazioni di visualizzazione, selezionare il numero da visualizzare per ciascun interno, quindi fare clic su **[Applica]**.

Filtra
 Numero edificio / Nome edificio Tutto
 Ubicazione Tutto

Impostazioni di visualizzazione
 Nome / Cognome Numero degli interni principali 2 Numero di App mobili 3
 Numero di unità porta / ingresso 1 Applica

Numero edificio	Numero unità	Tipo di unità	Impostazioni del sito						
			Nome unità	Nome	Cognome	Modello interno principale numero 1	Modello interno principale numero 2	Modello interno principale numero 3	
01	101	Residenziale	Seleziona	Residenziale101	Derek	McNeill	IXG-2C7(-*)	Seleziona	IXG-2C7(-*)
01	102	GUARDIA	Seleziona	GUARDIA102			IXG-MK	Seleziona	IX-RS-*
01	103	Area int. com.	Seleziona	Area int. com.103			IX-MV7-*	Seleziona	IX-RS-*
01	104	Ingresso	Seleziona	Ingresso104				Seleziona	
01	105	Commerciale	Seleziona	Commerciale105			IX-MV7-*	Seleziona	IX-RS-*
01	106	Commerciale	Seleziona	Commerciale106			IX-MV7-*	Seleziona	IX-RS-*
01	107	Commerciale	Seleziona	Commerciale107			IX-MV7-*	Seleziona	IX-RS-*
01	108	Commerciale	Seleziona	Commerciale108			IX-MV7-*	Seleziona	IX-RS-*
01	109	Commerciale	Seleziona	Commerciale109			IX-MV7-*	Seleziona	IX-RS-*
01	201	Area est. com.	Seleziona	Area est. com.201				Seleziona	
01	301	Residenziale	Seleziona	Residenziale301	Sean	Peterson	IXG-2C7(-*)	Seleziona	
01	302	Residenziale	Seleziona	Residenziale302	John	Ford	IXG-2C7(-*)	Seleziona	
01	303	Residenziale	Seleziona	Residenziale303	Jordana	Kidd	IXG-2C7(-*)	Seleziona	

! Importante

- “[Lingua \(→pagina 78\)](#)” deve essere impostato prima di continuare.
- Inserire usando la lingua impostata in “[Lingua \(→pagina 78\)](#)”. Tuttavia, se la lingua (configurata sull'unità principale dell'interno) visualizzata sullo schermo per IXG-2C7(-*), IXG-MK, IX-MV7-*, IXG-DM7(-*), o App dell'interfono è diversa dalla lingua impostata con “[Lingua \(→pagina 78\)](#)”, i caratteri visualizzati sullo schermo dell'interno potrebbero apparire in modo errato. Per evitare ciò, inserire le informazioni usando solo caratteri alfabetici.

Nome unità

Descrizione	Configurare il nome dell'unità. Il nome dell'unità verrà visualizzato quando si effettua una chiamata. Il nome dell'unità verrà visualizzato sul pulsante di selezione di Ricerca per schermata elenco per l'Unità di ingresso. (Solo GUARDIA, Area int. com., Commerciale)
Impostazioni	1-24 caratteri alfanumerici

■ Nome (Solo Residenziale)

Descrizione	Inserire il nome. Il nome verrà visualizzato sul pulsante di Ricerca per schermata elenco sull'Unità di ingresso. È inoltre utilizzato per la ricerca della destinazione in Unità di ingresso.
Impostazioni	Caratteri alfanumerici, spazi alfanumerici, simboli ("-\$%()./:;?@_+) 1-16 caratteri Se vengono immesse informazioni diverse da quelle sopra, le informazioni immesse diventeranno vuote oppure i caratteri potrebbero apparire in modo errato se la lingua di visualizzazione è stata modificata su Unità di ingresso.

■ Cognome (Solo Residenziale)

Descrizione	Inserire il cognome. Il cognome verrà visualizzato sul pulsante di selezione di Ricerca per schermata elenco sulla Unità di ingresso. È inoltre utilizzato per la ricerca della destinazione in Unità di ingresso.
Impostazioni	Caratteri alfanumerici, spazi alfanumerici, simboli ("-\$%()./:;?@_+) 1-16 caratteri Se vengono immesse informazioni diverse da quelle sopra, le informazioni immesse diventeranno vuote oppure i caratteri potrebbero apparire in modo errato se la lingua di visualizzazione è stata modificata su Unità di ingresso.

Nota

- È possibile inserire solamente caratteri alfanumerici per la Ricerca per schermata nome per Unità di ingresso, pertanto inserire solamente caratteri alfanumerici per "Nome" e "Cognome" quando è utilizzato "Ricerca per nome" con Unità di ingresso.

■ App (solo GUARDIA, Commerciale, Residenziale)

Descrizione	Configurare il tipo di interno dell'app da registrare su GUARDIA, Commerciale, o Unità Residenziale. È possibile registrare fino a 8 app per dispositivi mobili in ciascuna unità. Fare clic su [Seleziona] e selezionare il tipo di interno dell'app.
Impostazioni	App dell'interfono, Elimina

2. Impostazioni unità (Impostazioni di trasferimento all'interno)

2.1 Identificazione

Configurare Numero interno e Nome interno dell'interno da registrare nel sistema.

Cambiare riga

È possibile visualizzare fino a 50 righe di numeri degli interni alla volta. Cambiare la schermata come segue.

[Precedente]: visualizzare le 50 righe precedenti.

[Successiva]: visualizzare le 50 righe successive.

[Applica]: immettere il numero dell'interno e fare clic su **[Applica]** per spostare il cursore sulla riga del numero dell'interno inserito.

Numero edificio	Numero unità	Tipo interno	Impostazioni unità	
			Identificazione	
			Numero interno	Nome interno
01	101	IXG-2C7(-*)	1010	Interno inquilino1
01	101	App dell'interfono	101000	App dell'interfono1
01	101	App dell'interfono	101001	App dell'interfono2
01	101	App dell'interfono	101002	App dell'interfono3
01	101	IXG-2C7(-*)	1011	Interno inquilino2

! Importante

- Impostare sempre ["Lingua \(→pagina 78\)"](#) prima di impostare "Identificazione".
- Inserire usando la lingua impostata in ["Lingua \(→pagina 78\)"](#). Tuttavia, se la lingua (configurata sull'unità principale dell'interno) visualizzata sullo schermo per IXG-2C7(-*), IXG-MK, IX-MV7-*, IXG-DM7(-*), o App dell'interfono è diversa dalla lingua impostata con ["Lingua \(→pagina 78\)"](#), i caratteri visualizzati sullo schermo dell'interno potrebbero apparire in modo errato. Per evitare ciò, inserire le informazioni usando solo caratteri alfabetici.

■ Numero interno◆

Tipo compatibile	<input type="checkbox"/> IXG-2C7(-*) <input type="checkbox"/> IXG-MK <input type="checkbox"/> IX-MV7-* <input type="checkbox"/> IXG-DM7(-*) <input type="checkbox"/> IX-DA <input type="checkbox"/> IX-BA <input type="checkbox"/> IX-DV, IX-DVF(-*) <input type="checkbox"/> IX-SSA(-*) <input type="checkbox"/> IX-EA, IX-EAU <input type="checkbox"/> IX-FA <input type="checkbox"/> IXGW-LC <input type="checkbox"/> IXGW-GW <input checked="" type="checkbox"/> App dell'interfono <input type="checkbox"/> IX-SS-2G <input type="checkbox"/> IX-RS-*
Descrizione	Impostare il numero dell'interno. Assicurarsi che non si sovrapponga al numero dell'unità o a un altro numero di interno. Il numero dell'interno impostato verrà visualizzato sull'interno di destinazione quando si effettua una chiamata o quando si esegue la funzione di cercapersone.
Impostazioni	3-24 cifre
Valore predefinito	Sistema a edificio unico: Numero unità+numero sequenza a partire da 000 per ciascun tipo di unità Sistema a più edifici: Numero edificio+numero unità+numero sequenza a partire da 000 per ciascun tipo di unità

■ Nome interno ◆

Tipo compatibile	<input checked="" type="checkbox"/> IXG-2C7(-*) <input checked="" type="checkbox"/> IXG-MK <input checked="" type="checkbox"/> IX-MV7-* <input checked="" type="checkbox"/> IXG-DM7(-*) <input checked="" type="checkbox"/> IX-DA <input checked="" type="checkbox"/> IX-BA <input checked="" type="checkbox"/> IX-DV, IX-DVF(-*) <input checked="" type="checkbox"/> IX-SSA(-*) <input checked="" type="checkbox"/> IX-EA, IX-EAU <input type="checkbox"/> IX-FA <input checked="" type="checkbox"/> IXGW-LC <input checked="" type="checkbox"/> IXGW-GW <input checked="" type="checkbox"/> App dell'interfono <input checked="" type="checkbox"/> IX-SS-2G <input checked="" type="checkbox"/> IX-RS-*
Descrizione	Impostare il nome dell'interno. Il nome dell'interno impostato verrà visualizzato sull'interno di destinazione quando si effettua una chiamata.
Impostazioni	1-24 caratteri alfanumerici
Valore predefinito	<ul style="list-style-type: none"> • App dell'interfono: App dell'interfono (numero) • Interni diversi da App dell'interfono: -

3. Informazioni sul sistema (Impostazioni di trasferimento all'interno)

3.1 Aprire Elenco stazioni

Tipo compatibile	<input checked="" type="checkbox"/> IXG-2C7(-*) <input checked="" type="checkbox"/> IXG-MK <input checked="" type="checkbox"/> IX-MV7-* <input checked="" type="checkbox"/> IXG-DM7(-*) <input type="checkbox"/> IX-DA <input type="checkbox"/> IX-BA <input type="checkbox"/> IX-DV, IX-DVF(-*) <input type="checkbox"/> IX-SSA(-*) <input type="checkbox"/> IX-EA, IX-EAU <input type="checkbox"/> IX-FA <input type="checkbox"/> IXGW-LC <input type="checkbox"/> IXGW-GW <input checked="" type="checkbox"/> App dell'interfono <input type="checkbox"/> IX-SS-2G <input type="checkbox"/> IX-RS-*
------------------	--------------------------------------------------------------------------------------------------------------------------------------------------------------------------------------------------------------------------------------------------------------------------------------------------------------------------------------------------------------------------------------------------------------------------------------------------------------------------------------------------------------------------------------------------------------------------------------------------------------

Configurare la rubrica per IX-MV7-*, IXG-MK, IXG-2C7(-*), IXG-DM7(-*), o App dell'interfono.

È possibile registrare fino a 500 interni solo su IXG-2C7(-*).

Il numero degli interni che è possibile registrare su IX-MV7-* è il numero degli interni registrati su [“Aprire Elenco stazioni \(→pagina 86\)”](#) più il numero di unità registrate su [“Elenco delle app mobili \(→pagina 89\)”](#) per un totale massimo di 9.998.

Chiamata, funzione cercapersone, monitoraggio (solo IXG-DM7(-*) e stazione porta), supervisione della linea e controllo dei dispositivi (solo Interno IX) possono essere eseguiti da IX-MV7-* per gli interni registrati nella Rubrica. Chiamata, funzione cercapersone e monitoraggio (solo IXG-DM7(-*) e stazione porta) possono essere eseguiti da IXG-MK per gli interni registrati nella Rubrica.

Chiamata (eccetto per IXG-DM7(-*), stazione porta) e monitoraggio (solo IXG-DM7(-*) e stazione porta) possono essere eseguite da IXG-2C7(-*) per gli interni registrati nella Rubrica.

La chiamata può essere eseguita da IXG-DM7(-*) per gli interni registrati nella Rubrica.

Il monitoraggio può essere eseguito da App dell'interfono per gli interni registrati nella Rubrica.

Il monitoraggio può essere eseguito per le telecamere di rete.

Cambiare riga

È possibile visualizzare fino a 50 righe di numeri degli interni alla volta. Per cambiare la schermata come segue.

[Precedente]: Visualizzare le 50 righe precedenti.

[Successiva]: Visualizzare le 50 righe successive.

[Applica]: Immettere il numero dell'interno e fare clic su

[Applica] per spostare il cursore sulla riga del numero dell'interno inserito.

Cambiare colonna

È possibile visualizzare fino a 50 colonne di numeri degli interni alla volta. Per cambiare la schermata come segue.

[Precedente]: Visualizzare le 50 colonne precedenti.

[Successiva]: Visualizzare le 50 colonne successive.

[Applica]: Immettere il numero dell'interno e fare clic su

[Applica] per spostare il cursore sulla colonna del numero dell'interno inserito.

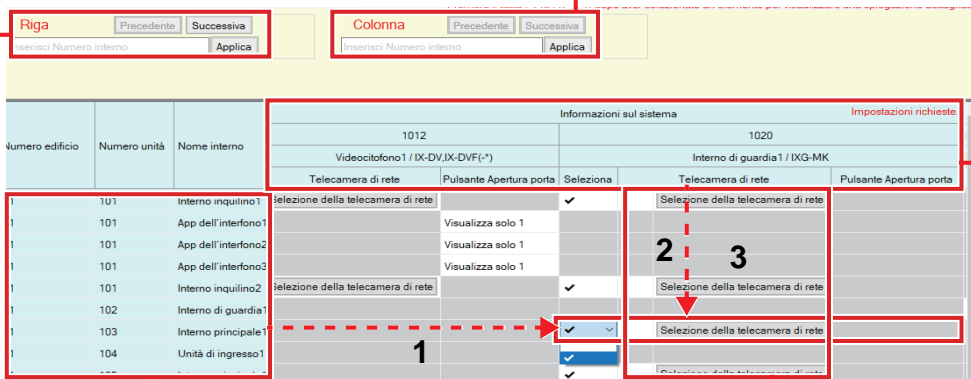

Elenco di IX-MV7-*, IXG-MK, IXG-2C7(-*), IXG-DM7(-*), App dell'interfono nei dati di impostazione

Se una telecamera di rete non è stata registrata in ["Aprire Elenco delle telecamere di rete \(→pagina 90\)"](#), non sarà visualizzata.

Elenco degli interni che possono essere registrati nella Rubrica

! Importante

- Un interno non può essere registrato sulla Rubrica a meno che "Indirizzo IP" non sia stato configurato per l'interno in modalità Amministratore.

Creazione di un elenco interni

1. Cercare gli interni per i quali verrà impostata la Rubrica dall'elenco di IX-MV7-*, IXG-MK, IXG-2C7(-*), IXG-DM7(-*), e App dell'interfono nei dati di impostazione".
2. Cercare l'interno da registrare nella Rubrica utilizzando "elenco degli interni che possono essere registrati nella Rubrica".

3. Fare clic sulle celle ("Seleziona," "Telecamera di rete," e "Pulsante Apertura porta") che corrispondono ai punti 1 e 2.

- Selezionare: L'interno per il quale è stato selezionato "✓" verrà registrato nella Rubrica.
- Telecamera di rete (IX-MV7-*, IXG-MK, e solo IXG-2C7(-*)): Fare clic su **[Selezione della telecamera di rete]** per selezionare la telecamera di rete da associare. È possibile selezionare le telecamere di rete configurate in ["Aprire Elenco delle telecamere di rete \(→pagina 90\)"](#) . Viene visualizzato il numero della telecamera di rete selezionata.

Se una telecamera di rete è associata a un interno, il video della telecamera di rete verrà visualizzato quando si effettua una chiamata, durante una comunicazione o durante il monitoraggio.

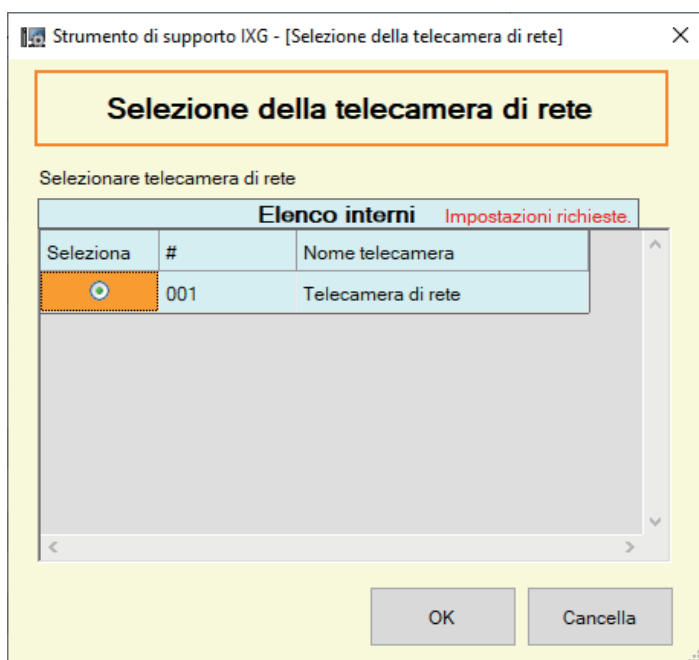

- Pulsante Apertura porta (solo App dell'interfono): Impostare se visualizzare il Pulsante Apertura porta sullo schermo dell'interno per aprire la porta.
 - Nessuna: Non visualizzare il Pulsante Apertura porta nella schermata dell'interno.
 - Visualizza solo 1: Visualizzare solo il Pulsante Apertura porta 1 sulla schermata dell'interno.
 - Visualizza 1 e 2: Visualizzare il Pulsante Apertura porta 1 e il Pulsante Apertura porta 2 nella schermata dell'interno.

4. Al termine della configurazione, fare clic su **[Aggiorna]**.

5. Fare clic su **[OK]**.

3.2 Elenco delle app mobili

Tipo compatibile	<input checked="" type="checkbox"/> IXG-2C7(-*) <input checked="" type="checkbox"/> IXG-MK <input checked="" type="checkbox"/> IX-MV7-* <input checked="" type="checkbox"/> IXG-DM7(-*) <input type="checkbox"/> IX-DA <input type="checkbox"/> IX-BA <input type="checkbox"/> IX-DV, IX-DVF(-*) <input type="checkbox"/> IX-SSA(-*) <input type="checkbox"/> IX-EA, IX-EAU <input type="checkbox"/> IX-FA <input type="checkbox"/> IXGW-LC <input type="checkbox"/> IXGW-GW <input type="checkbox"/> App dell'interfono <input type="checkbox"/> IX-SS-2G <input type="checkbox"/> IX-RS-*
------------------	---------------------------------------------------------------------------------------------------------------------------------------------------------------------------------------------------------------------------------------------------------------------------------------------------------------------------------------------------------------------------------------------------------------------------------------------------------------------------------------------------------------------------------------------------------------------------------------------------

Registrare l'unità contenente l'app per dispositivi mobili da chiamare nella Rubrica.
 Tutte le app per dispositivi mobili in un'unità registrata possono essere richiamate contemporaneamente.

Il numero degli interni che è possibile registrare su IX-MV7-* è il numero degli interni registrati su ["Aprire Elenco stazioni \(→pagina 86\)"](#) più il numero di unità registrate su ["Elenco delle app mobili \(→pagina 89\)"](#) per un totale massimo di 9.998.

Cambiare riga

È possibile visualizzare fino a 50 righe di numeri degli interni alla volta. Per cambiare la schermata come segue.

[Precedente]: Visualizzare le 50 righe precedenti.

[Successiva]: Visualizzare le 50 righe successive.

[Applica]: Immettere il numero dell'interno e fare clic su **[Applica]** per spostare il cursore sulla riga del numero dell'interno inserito.

Cambiare colonna

È possibile visualizzare fino a 50 colonne di numeri degli interni alla volta. Per cambiare la schermata come segue.

[Precedente]: Visualizzare le 50 colonne precedenti.

[Successiva]: Visualizzare le 50 colonne successive.

[Numero edificio]: Selezionare l'edificio.

[Applica]: Selezionare il numero dell'edificio e inserire il numero dell'unità e fare clic su **[Applica]** per spostare il cursore sulla colonna del numero dell'unità inserito.

The screenshot shows the configuration interface for mobile apps. At the top, there are two control panels: 'Riga' (Row) and 'Colonna' (Column). The 'Riga' panel has buttons for 'Precedente' and 'Successiva', and a text input for 'Inserisci Numero Interno' with an 'Applica' button. The 'Colonna' panel has buttons for 'Precedente' and 'Successiva', a dropdown for 'Numero edificio', a text input for 'Inserisci Numero unità', and an 'Applica' button. Below these panels is a table with columns for 'Numero edificio', 'Numero unità', and 'Nome interno'. The table contains several rows of data, with checkboxes in the rightmost column indicating registration status. Red dashed arrows and numbers 1, 2, and 3 highlight specific actions: 1 points to a row, 2 points to a column, and 3 points to a checkbox.

Elenco di IXG-MK, IX-MV7-*, IXG-2C7(-*), e IXG-DM7(-*) nei dati di impostazione

Elenco delle unità che possono essere registrate nella Rubrica

Elenco delle app mobili

1. Cercare gli interni per i quali verrà impostata la Rubrica dall'elenco di IXG-MK, IX-MV7-*, IXG-2C7(-*), e IXG-DM7(-*) nei dati di impostazione".
2. Cercare l'unità da registrare nella Rubrica utilizzando "elenco delle unità che possono essere registrate nella Rubrica".
3. Fare clic sulla cella che corrisponde ai punti 1 e 2.
 - Selezionare: L'unità per la quale è stato selezionato "✓" verrà registrata nella Rubrica.
4. Al termine della configurazione, fare clic su **[Aggiorna]**.
5. Fare clic su **[OK]**.

3.3 Aprire Elenco delle telecamere di rete

IX-MV7-*, IXG-MK, e IXG-2C7(-*) supportano il profilo S ONVIF e RTSP.

I video e l'audio acquisiti da una telecamera di rete e un microfono di terze parti possono essere monitorati sullo schermo IX-MV7-*, IXG-MK, o IXG-2C7(-*).

Registrare la telecamera di rete nella Rubrica. È possibile registrare fino a 500 telecamere di rete.

Configurare "Integrazione della telecamera di rete" per configurare le impostazioni relative alla notifica degli eventi per la telecamera di rete in modalità Amministratore.

Risoluzione delle telecamere di rete in grado di visualizzare video	Risoluzione delle telecamere di rete in grado di registrare video
<ul style="list-style-type: none"> IX-MV7-*, IXG-MK: SXGA o inferiore IXG-2C7(-*): HD o inferiore (Tuttavia, impostare a 5 fps o meno se più grande di WVGA.) 	<ul style="list-style-type: none"> IX-MV7-*, IXG-MK: QVGA, VGA, WVGA, HD, SXVGA IXG-2C7(-*): QVGA, VGA, WVGA, HD

Cambiare riga

È possibile visualizzare fino a 50 righe di numeri degli interni alla volta. Per cambiare la schermata come segue.

[Precedente]: Visualizzare le 50 righe precedenti.

[Successiva]: Visualizzare le 50 righe successive.

[Applica]: Immettere il numero dell'interno e fare clic su **[Applica]** per spostare il cursore sulla riga del numero dell'interno inserito.

Cambiare colonna

È possibile visualizzare fino a 50 colonne di numeri degli interni alla volta. Per cambiare la schermata come segue.

[Precedente]: Visualizzare le 50 colonne precedenti.

[Successiva]: Visualizzare le 50 colonne successive.

[Applica]: Immettere il numero dell'interno e fare clic su **[Applica]** per spostare il cursore sulla colonna del numero dell'interno inserito.

Elenco delle telecamere di rete che possono essere registrate nella Rubrica

["Registro delle telecamere di rete \(→pagina 91\)"](#)

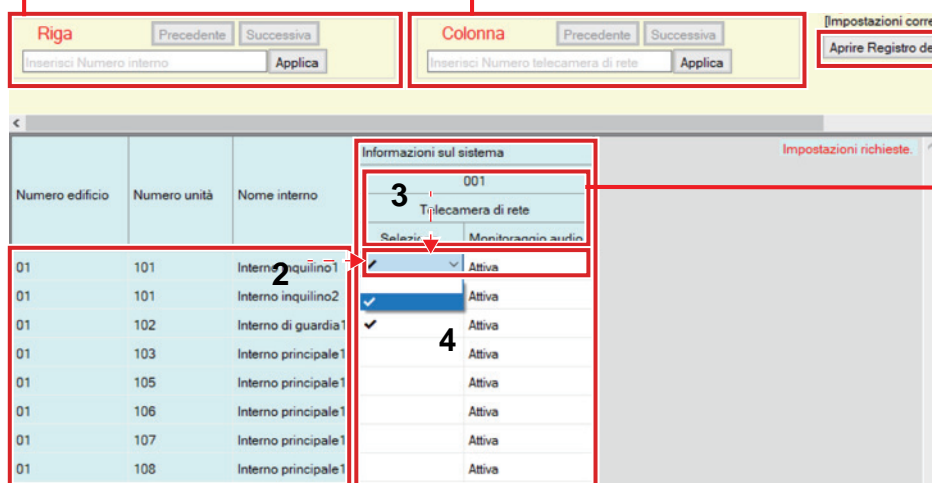

Elenco di IX-MV7-*, IXG-MK, e IXG-2C7(-*) nei dati di impostazione

Non sarà mostrato se non è registrata alcuna telecamera di rete.

Creazione di un elenco di telecamere di rete

1. Registrare la telecamera di rete in ["Registro delle telecamere di rete \(→pagina 91\)"](#).
2. Cercare gli interni per i quali verrà impostata la Rubrica dall'elenco di IX-MV7-*, IXG-MK, e IXG-2C7(-*) nei dati di impostazione".

3. Identificare la telecamera di rete da registrare nella Rubrica utilizzando "Elenco delle telecamere di rete che possono essere registrate nella Rubrica".
4. Fare clic sulle celle ("Seleziona" e "Monitoraggio audio") che corrispondono ai punti 2 e 3.
 - Selezionare: Registrare le telecamere di rete con "✓" selezionato nella Rubrica.
 - Monitoraggio audio: Configurare se consentire il monitoraggio dell'audio della telecamera di rete dall'interno.
5. Al termine della configurazione, fare clic su **[Aggiorna]**.
6. Fare clic su **[OK]**.

3.3.1 Registro delle telecamere di rete

Fare clic su **[Aprire Registro delle telecamere di rete]**. Viene visualizzata la seguente schermata.

"Registrazione di una nuova telecamera di rete (→pagina 93)"

Selezionare le telecamere di rete da eliminare (sono consentite selezioni multiple) e fare clic per eliminare.

[Impostazioni correlate]

Impostazioni unità		Impostazioni di rete			Impostazioni funzione		Impostazioni richieste
Seleziona	#	Nome telecamera	Hostname	Indirizzo IP (IPv4)	Indirizzo IP (IPv6)	ID	Password
<input type="checkbox"/>	001	Telecamera di rete		192.168.1.200		ICat	*****

Non sarà mostrato se non è registrata alcuna telecamera di rete.

! Importante

- La registrazione della telecamera di rete può avvenire solo se le "Impostazioni di associazione" sono state configurate in modalità Amministratore su almeno uno degli interni IX-MV7-*, IXG-MK o IXG-2C7(-*) e se il PC è in grado di comunicare con il sistema. (Questo perché, durante la registrazione di una telecamera di rete, la ricerca viene eseguita tramite gli interni IX-MV7-*, IXG-MK o IXG-2C7(-*.)
- Anche se le impostazioni dell'unità della telecamera di rete (risoluzione, ecc.) vengono modificate dopo aver caricato le impostazioni sugli interni (IXG-2C7(-*), IX-MV7-*, IXG-MK) che visualizzano il video della telecamera di rete con Strumento di supporto IXG, le impostazioni non vengono aggiornate sugli interni. Poiché le informazioni della telecamera di rete sull'interno devono essere cancellate una volta, seguire i passaggi seguenti.
 1. Eliminare la telecamera di rete riconfigurata in "Aprire Elenco delle telecamere di rete".
 2. Con la telecamera di rete di destinazione in uno stato non registrato, caricare le impostazioni sull'interno. (Le informazioni della telecamera di rete scompariranno sul lato dell'interno)
 3. Registrare nuovamente la telecamera di rete di destinazione da "Aprire Elenco delle telecamere di rete" e caricare le impostazioni sull'interno.

■ Nome telecamera ◆

Descrizione	Impostare il nome della telecamera di rete.
Impostazioni	1-24 caratteri alfanumerici
Valore predefinito	-

■ Hostname

Descrizione	Impostare l'hostname. Quando si imposta l'hostname, configurare le impostazioni "DNS" in modalità Amministratore.
Impostazioni	1-64 caratteri alfanumerici
Valore predefinito	-

■ Indirizzo IP (IPv4)◆

Descrizione	Impostare l'indirizzo IPv4 per la telecamera di rete.
Impostazioni	1.0.0.1-223.255.255.254
Valore predefinito	-

■ Indirizzo IP (IPv6)◆

Descrizione	Impostare l'indirizzo IPv6 per la telecamera di rete.
Impostazioni	::FF:0-FE:FF:FF:FF:FF:FF:FF:FF:FF:FF:FF:FF
Valore predefinito	-

■ ID◆

Descrizione	Immettere l'ID della telecamera di rete.
Impostazioni	1-32 caratteri alfanumerici
Valore predefinito	-

■ Password◆

Descrizione	Immettere la password della telecamera di rete.
Impostazioni	1-32 caratteri alfanumerici
Valore predefinito	-



Nota

- La "Password" viene visualizzata come "*****" nella schermata Impostazioni.

Registrazione di una nuova telecamera di rete

La registrazione non può essere eseguita se il PC non è collegato alla stessa rete della telecamera di rete.

Fare clic su **[Aggiungere telecamera]** per cercare una telecamera di rete. (La ricerca potrebbe richiedere alcuni minuti.)

Al termine della ricerca, viene visualizzata la schermata "Selezione della telecamera di rete" e le telecamere di rete collegate alla rete vengono visualizzate in "Elenco di ricerca telecamera di rete".

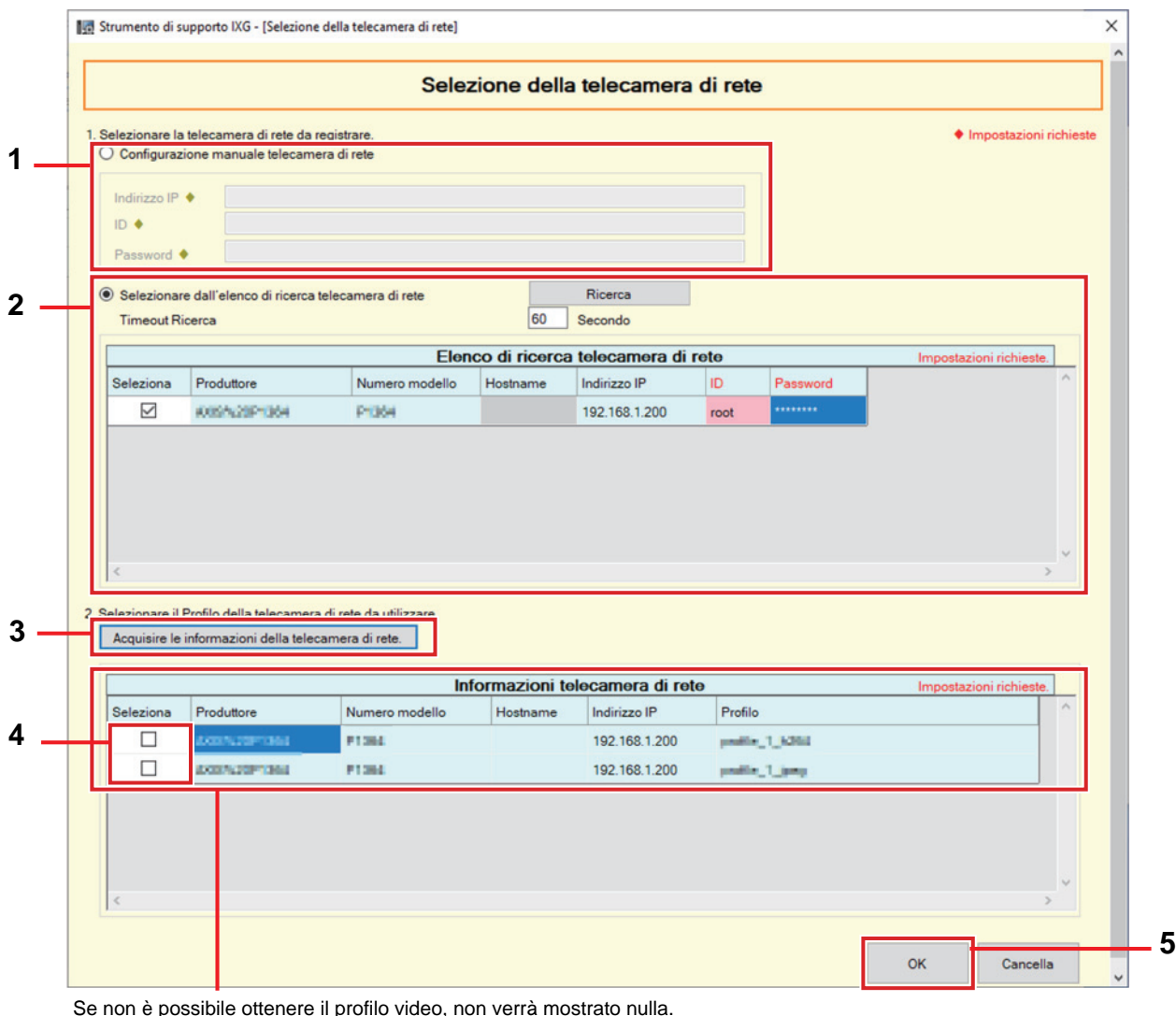

1. Per eseguire la registrazione specificando un indirizzo IP, selezionare "Configurazione manuale telecamera di rete," quindi inserire "Indirizzo IP (Hostname)◆," "ID◆," e "Password◆" per la telecamera di rete.
2. Per selezionare dall'elenco di ricerca delle telecamere di rete, selezionare "Selezionare dall'elenco di ricerca telecamera di rete". Selezionare la telecamera di rete per la registrazione da "Elenco di ricerca telecamera di rete" (sono consentite selezioni multiple), quindi inserire "Hostname," "ID◆," e "Password◆".
Quando si inserisce l'hostname, configurare le impostazioni "DNS" in modalità Amministratore.
Per eseguire nuovamente la ricerca, fare clic su **[Ricerca]**. È anche possibile modificare il tempo di ricerca.
3. Fare clic su **[Acquisire le informazioni della telecamera di rete.]**.
(La ricezione del profilo video potrebbe richiedere alcuni minuti.)
Una volta ricevuti correttamente i profili video, verranno visualizzati in "Informazioni telecamera di rete".

4. Scegliere il profilo video da registrare dall'elenco. (Sono consentite selezioni multiple.)
5. Fare clic su **[OK]** per registrare la telecamera di rete.

3.4 Gruppo

Tipo compatibile	<input type="checkbox"/> IXG-2C7(-*) <input type="checkbox"/> IXG-MK <input checked="" type="checkbox"/> IX-MV7-* <input type="checkbox"/> IXG-DM7(-*) <input type="checkbox"/> IX-DA <input type="checkbox"/> IX-BA <input type="checkbox"/> IX-DV, IX-DVF(-*) <input type="checkbox"/> IX-SSA(-*) <input type="checkbox"/> IX-EA, IX-EAU <input type="checkbox"/> IX-FA <input type="checkbox"/> IXGW-LC <input type="checkbox"/> IXGW-GW <input type="checkbox"/> App dell'interfono <input type="checkbox"/> IX-SS-2G <input type="checkbox"/> IX-RS-*
------------------	------------------------------------------------------------------------------------------------------------------------------------------------------------------------------------------------------------------------------------------------------------------------------------------------------------------------------------------------------------------------------------------------------------------------------------------------------------------------------------------------------------------------------------------------------------

Configurare il gruppo per chiamate di gruppo, cercapersone di gruppo e chiamate di contatto in entrata. È possibile aggiungere fino a 50 interni per gruppo (quando si registra un'app per dispositivi mobili, 49 interni per gruppo e una singola unità contenente l'app per dispositivi mobili) ed è possibile configurare fino a 99 gruppi.

Cambiare riga

È possibile visualizzare fino a 50 righe di numeri degli interni alla volta. Per cambiare la schermata come segue.

[Precedente]: Visualizzare le 50 righe precedenti.

[Successiva]: Visualizzare le 50 righe successive.

[Applica]: Immettere il numero dell'interno e fare clic su **[Applica]** per spostare il cursore sulla riga del numero dell'interno inserito.

Cambiare colonna

È possibile visualizzare fino a 50 colonne di numeri degli interni alla volta. Per cambiare la schermata come segue.

[Precedente]: Visualizzare le 50 colonne precedenti.

[Successiva]: Visualizzare le 50 colonne successive.

[Applica]: Immettere il numero dell'interno e fare clic su **[Applica]** per spostare il cursore sulla colonna del numero dell'interno inserito.

Riga Precedente Successiva

Inserisci Numero interno Applica

Colonna Precedente Successiva

Inserisci Numero interno Applica

[Impostazioni di visualizzazione]

Numero del gruppo

U = Unicast, M = Multicast
Se si designa "M", gli indirizzi IP multicast devono essere configurati per gli interni.

Numero edificio	Numero unità	Nome interno	Informazioni sul sistema				Informazioni sul sistema Impostazioni richieste ^			
			Gruppo				Gruppo			
			Numero	Nome	Tipo	Totale	Numero interno/ nome interno/ tipo interno			
			01					1010 / Interno inquilino1 / IXG-2C7(-*)	1011 / Interno inquilino2 / IXG-2C7(-*)	1012 / Videocitofono1 / IX-DV, IX-DVF(-*)
01	103	Interno principale1	01	GUARDIA102	Protocollo audio	1				
					Protocollo video	1				
01	105	Interno principale1	01	Commerciale105	Protocollo audio	1				
					Protocollo video	1				
01	106	Interno principale1	01	Commerciale106	Protocollo audio	1				
					Protocollo video	1				
01	107	Interno principale1	01	Commerciale107	Protocollo audio	1				
					Protocollo video	1				
01	108	Interno principale1	01	Commerciale108	Protocollo audio	1				
					Protocollo video	1				

! Importante

- Impostare sempre ["Lingua \(→pagina 78\)"](#) prima di impostare "Gruppo".
- Inserire usando la lingua impostata in ["Lingua \(→pagina 78\)"](#). Tuttavia, se la lingua (configurata sull'unità principale dell'interno) visualizzata sullo schermo per IXG-MK o IX-MV7-* è diversa dalla lingua impostata con ["Lingua \(→pagina 78\)"](#), i caratteri visualizzati sulla schermata dell'interno potrebbe apparire in modo errato. Per evitare ciò, inserire le informazioni usando solo caratteri alfabetici.
- Non è possibile registrare un interno in un gruppo a meno che le impostazioni di "Indirizzo IP" non siano state configurate in modalità Amministratore e l'interno sia stato registrato in ["Aprire Elenco stazioni \(→pagina 86\)"](#). Inoltre, le unità (app per dispositivi mobili) non registrate in ["Elenco delle app mobili \(→pagina 89\)"](#) non possono essere registrate in un gruppo.
- Non è possibile effettuare chiamate di gruppo e chiamate di contatto in entrata a Unità di porta audio o Unità di ingresso.
- I risultati durante la ricerca per interno verranno elencati in ordine di numero di gruppo.

3.4.1 Configurazione di un gruppo

Configurare il gruppo per la registrazione in ciascun interno.

The screenshot shows a software interface for configuring a system group. At the top, there are navigation buttons for 'Riga' and 'Colonna'. A dropdown menu labeled 'Numero del gruppo' is set to '01'. Below this, there are two 'Informazioni sul sistema' sections. The first section has 'Gruppo' set to '01'. The second section has 'Numero interno/ nome interno/ tipo interno' set to '1012 / Videocitofono / IX-Div. IX-Div(*)'. A table below lists internal units with columns for 'Numero edificio', 'Numero unità', 'Nome interno', 'Numero', 'Nome', 'Tipo', and 'Totale'. A search bar is positioned above the table. To the right, another table lists internal units with 'Numero edificio', 'Numero unità', 'Nome unità', and 'Selezione' buttons. A legend at the bottom explains the numbered callouts: 1. Elenco di IX-MV7-* nei dati di impostazione; 2. Informazioni sul gruppo; 3. Elenco interni che è possibile registrare in un gruppo.

1. Selezionare il gruppo da configurare da "Numero del gruppo".
La schermata Impostazioni per il gruppo selezionato verrà visualizzata sullo schermo.
2. Immettere le seguenti informazioni in "Informazioni sul gruppo".
 - Numero: 01-99
I numeri di gruppo devono essere univoci.
 - Nome: 1-24 caratteri alfanumerici
3. Cercare l'interno da configurare da "Elenco di IX-MV7-* nei dati di impostazione".
4. Cercare l'interno da registrare da "elenco degli interni che possono essere registrati nel gruppo".

- 5.** Fare clic sulle celle che corrispondono ai punti 3 e 4. Selezionare un protocollo audio e il valore di impostazione del protocollo video per ciascuno e registrarsi in un gruppo.

Il numero degli interni registrati verrà visualizzato in "Totale".

Protocollo audio

- Vuoto: Selezionare per non registrarsi in un gruppo.
- U: Registrarsi al gruppo. L'audio verrà trasmesso in unicast quando è attiva la funzione cercapersone di gruppo.
- M: Registrarsi al gruppo. L'audio verrà trasmesso in multicast quando è attiva la funzione cercapersone di gruppo.

Protocollo video (solo quando IX-MV7-*, IXG-MK, o IXG-2C7(-*) è l'interno da registrare)

- Vuoto: Il video verrà trasmesso come multicast.
- U: Il video verrà trasmesso in unicast durante le chiamate di gruppo. L'unicast può raggiungere fino a 20 interni.
- M: Il video verrà trasmesso in multicast durante le chiamate di gruppo.

Il menu a discesa del protocollo video viene visualizzato quando si seleziona l'impostazione del protocollo audio.

- 6.** Per registrare un'app per dispositivi mobili in un gruppo, fare clic su "App per dispositivi mobili" - **[Seleziona]**.

- 7.** Selezionare l'unità contenente l'app per dispositivi mobili per registrarsi al gruppo.

- 8.** Fare clic su **[OK]**.
- Fare clic su **[Annulla]** per uscire senza registrare un'app per dispositivi mobili.

- 9.** Al termine della configurazione, fare clic su **[Aggiorna]**.

- 10.** Fare clic su **[OK]**.

 **Importante**

- Se è selezionato "M" o se "Vuoto" è selezionato per l'impostazione del protocollo video, accertarsi di configurare "Indirizzo multicast" in modalità Amministratore.

 **Nota**

- Quando si effettua una chiamata di gruppo, il protocollo audio verrà impostato su "U" e non può essere modificato.

4. Impostazioni chiamata (Impostazioni di trasferimento all'interno)

4.1 Interni chiamati (interni di porta/secondari)

Tipo compatibile	<input type="checkbox"/> IXG-2C7(-*) <input type="checkbox"/> IXG-MK <input type="checkbox"/> IX-MV7-* <input type="checkbox"/> IXG-DM7(-*) <input checked="" type="checkbox"/> IX-DA <input checked="" type="checkbox"/> IX-BA <input checked="" type="checkbox"/> IX-DV, IX-DVF(-*) <input checked="" type="checkbox"/> IX-SSA(-*) <input checked="" type="checkbox"/> IX-EA, IX-EAU <input type="checkbox"/> IX-FA <input type="checkbox"/> IXGW-LC <input type="checkbox"/> IXGW-GW <input type="checkbox"/> App dell'interfono <input checked="" type="checkbox"/> IX-SS-2G <input checked="" type="checkbox"/> IX-RS-*
------------------	------------------------------------------------------------------------------------------------------------------------------------------------------------------------------------------------------------------------------------------------------------------------------------------------------------------------------------------------------------------------------------------------------------------------------------------------------------------------------------------------------------------------------------------------------------------------------------------------------------------------------------

Configurare il gruppo da chiamare quando viene effettuata una chiamata utilizzando il pulsante di chiamata o tramite l'inserimento dei contatti.

- Eccetto per IX-DA, IX-BA: È possibile aggiungere fino a 20 interni per gruppo (quando si registra un'app per dispositivi mobili, 19 interni per gruppo e una singola unità contenente l'app per dispositivi mobili) ed è possibile configurare fino a 10 gruppi.
- IX-DA e IX-BA: È possibile aggiungere fino a 20 interni per gruppo (quando si registra un'app per dispositivi mobili, 19 interni per gruppo e una singola unità contenente l'app per dispositivi mobili) ed è possibile configurare un solo gruppo.
- IXG-2C7(-*), IXG-MK, IX-MV7-*, e IX-RS-* possono essere registrate come destinazioni.

Importante

- Per disattivare lo l'apertura porta IX-RS-* quando in comunicazione con Unità di ingresso o Unità di porta audio, registrare Unità di ingresso o Unità di porta audio nel gruppo. Tuttavia, non è possibile effettuare chiamate in uscita per Unità di ingresso o Unità di porta audio.

Cambiare riga

È possibile visualizzare fino a 50 righe di numeri degli interni alla volta. Cambiare la schermata come segue.

[Precedente]: visualizzare le 50 righe precedenti.

[Successiva]: visualizzare le 50 righe successive.

[Applica]: immettere il numero dell'interno e fare clic su **[Applica]** per spostare il cursore sulla riga del numero dell'interno inserito.

Cambiare colonna

È possibile visualizzare fino a 50 colonne di numeri degli interni alla volta. Cambiare la schermata come segue.

[Precedente]: visualizzare le 50 colonne precedenti.

[Successiva]: visualizzare le 50 colonne successive.

[Applica]: immettere il numero dell'interno e fare clic su **[Applica]** per spostare il cursore sulla colonna del numero dell'interno inserito.

Passare a Impostazioni correlate

Passare alla voce selezionata all'interno della stessa schermata Impostazioni.

Elenco interni che è possibile registrare in un gruppo

Elenco di Unità di porta audio e Terminale mobile nei dati di impostazione

! Importante

- Un interno non può essere registrato come destinazione a meno che "Indirizzo IP" non sia stato configurato per l'interno in modalità Amministratore.

Configurazione delle destinazioni (Porte/Sottostazioni)

1. Selezionare il gruppo da configurare da "Impostazioni di visualizzazione".
 - Verrà visualizzata la schermata Impostazioni per il gruppo selezionato.
 - Usare i gruppi seguenti quando si configura la destinazione della chiamata IX-DA e IX-BA .
 - I gruppi usati per fare una chiamata agendo sul pulsante di chiamata: "Gruppo numero 10"
 - I gruppi usati per fare una chiamata tramite ingresso opzionale: "Gruppo numero 01 - 09"
2. Cercare l'interno da configurare da "Elenco di Unità di porta audio e Terminale mobile nei dati di impostazione".
3. Cercare l'interno da registrare da "elenco degli interni che possono essere registrati nel gruppo".
4. Fare clic sulle celle che corrispondono ai punti 2 e 3. Selezionare il valore di impostazione e registrarsi nel gruppo.
 - Il numero degli interni registrati verrà visualizzato in "Totale".
 - Vuoto: Selezionare per non registrarsi in un gruppo.
 - U: Registrarsi al gruppo. Video e audio verranno trasmessi in unicast quando si effettua una chiamata in uscita.
 - M: Registrarsi al gruppo. Il video trasmesso in multicast e l'audio verranno trasmessi in unicast quando si effettua una chiamata in uscita.
 - Può essere configurato solo se l'interno da configurare è IX-DV, IX-DVF(-*), IX-DA, IX-EA, o IX-EAU, e la destinazione è IX-MV7-*, IXG-MK, o IXG-2C7(-*).
5. Per registrare un'app per dispositivi mobili in un gruppo, fare clic su "App per dispositivi mobili" - **[Seleziona]**.
6. Selezionare l'unità contenente l'app per dispositivi mobili per registrarsi al gruppo.

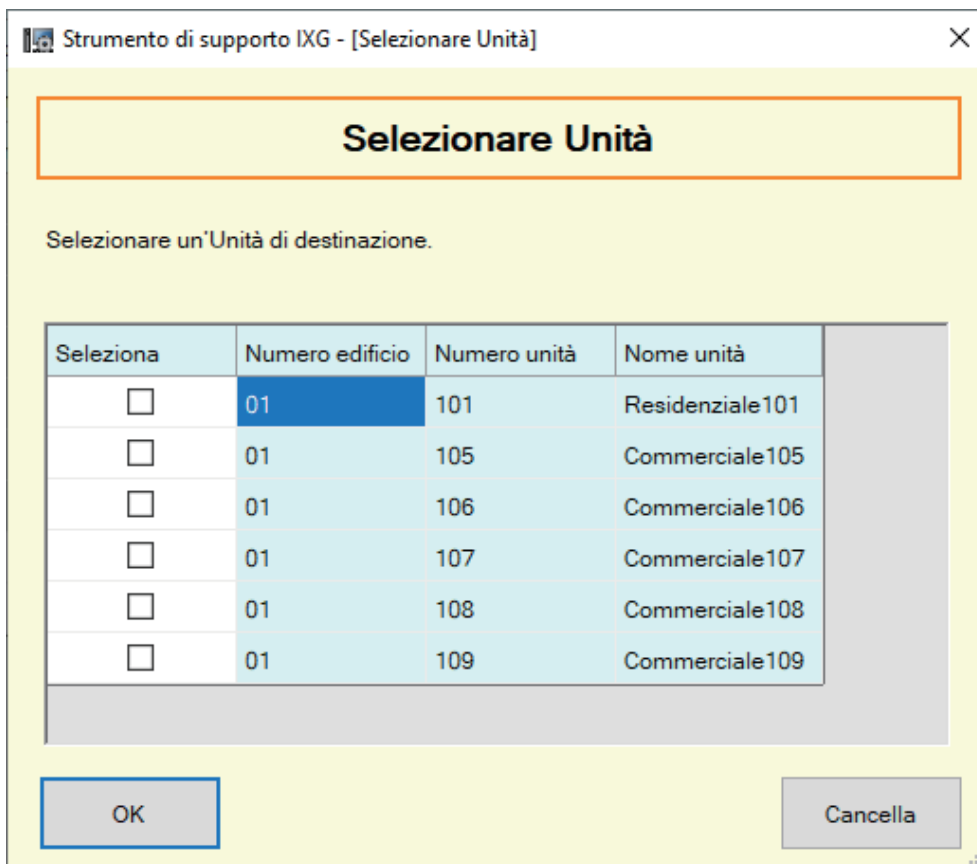

7. Fare clic su **[OK]**.
 - Fare clic su **[Annulla]** per uscire senza registrare un'app per dispositivi mobili.
8. Al termine della configurazione, fare clic su **[Aggiorna]**.
9. Fare clic su **[OK]**.

 **Importante**

- Se è selezionato "M", assicurarsi di configurare "Indirizzo multicast" in modalità Amministratore.

4.2 Pulsante di guardia

Configurare l'interno da chiamare quando si preme il "pulsante di chiamata di guardia" su Unità di ingresso o Postazione inquilino.

Gli interni IXG-MK, IX-MV7-*, e IX-RS-* possono essere impostati come destinazioni.

Numero edificio	Numero unità	Nome unità	Impostazioni chiamata Impostazioni richieste.								
			Pulsante di guardia								
			Selezionare interno	Numero pulsante1				Numero pulsante2			
Numero interno	Numero edificio	Numero unità		Nome interno	Numero interno	Numero edificio	Numero unità	Nome interno			
01	101	Residenziale101	Seleziona	1020	01	102	Interno di guardia1	1030	01	103	Interno principale1
01	104	Ingresso104	Seleziona								

! Importante

- Un interno non può essere impostato come destinazione a meno che "Indirizzo IP" non sia stato configurato per l'interno in modalità Amministratore.

■ Selezionare interno

Tipo compatibile	<input checked="" type="checkbox"/> IXG-2C7(-*) <input type="checkbox"/> IXG-MK <input type="checkbox"/> IX-MV7-* <input checked="" type="checkbox"/> IXG-DM7(-*) <input type="checkbox"/> IX-DA <input type="checkbox"/> IX-BA <input type="checkbox"/> IX-DV, IX-DVF(-*) <input type="checkbox"/> IX-SSA(-*) <input type="checkbox"/> IX-EA, IX-EAU <input type="checkbox"/> IX-FA <input type="checkbox"/> IXGW-LC <input type="checkbox"/> IXGW-GW <input type="checkbox"/> App dell'interfono <input type="checkbox"/> IX-SS-2G <input type="checkbox"/> IX-RS-*
Descrizione	Configurare gli interni di destinazione della chiamata (il numero dell'interno). È possibile configurare fino a 8 interni di destinazione delle chiamate. Immettere il numero dell'interno o fare clic su [Seleziona] per selezionarne una. Verranno visualizzate le informazioni (numero edificio, numero unità, nome interno) per l'interno configurato.
Impostazioni	Sistema a edifici multipli: 3-24 cifre Sistema a edificio unico: 3-5 cifre

■ App per dispositivi mobili

Tipo compatibile	<input checked="" type="checkbox"/> IXG-2C7(-*) <input type="checkbox"/> IXG-MK <input type="checkbox"/> IX-MV7-* <input checked="" type="checkbox"/> IXG-DM7(-*) <input type="checkbox"/> IX-DA <input type="checkbox"/> IX-BA <input type="checkbox"/> IX-DV, IX-DVF(-*) <input type="checkbox"/> IX-SSA(-*) <input type="checkbox"/> IX-EA, IX-EAU <input type="checkbox"/> IX-FA <input type="checkbox"/> IXGW-LC <input type="checkbox"/> IXGW-GW <input type="checkbox"/> App dell'interfono <input type="checkbox"/> IX-SS-2G <input type="checkbox"/> IX-RS-*
Descrizione	Selezionare l'unità contenente l'app per dispositivi mobili da configurare come destinazione. È possibile configurare fino a 1 unità di destinazione. Immettere il numero di edificio e il numero dell'unità contenente l'app per dispositivi mobili o fare clic su [Seleziona] per selezionarlo. Vengono visualizzate le informazioni (numero edificio, numero unità, nome unità) per l'app per dispositivi mobili configurata.
Impostazioni	Numero edificio: 01-99 Numero unità: 3-4 cifre (Sistema a edificio unico), 3-10 cifre (Sistema a edifici multipli)

5. Impostazioni di trasferimento all'esterno (Impostazioni di trasferimento all'esterno)

5.1 Trasloco dell'inquilino

Impedire ai non più residenti di utilizzare l'app per dispositivi mobili una volta trasferiti.
Inviare un codice QR per i nuovi inquilini all'Postazione inquilino registrato.

Trasloco dell'inquilino									
Impostazioni di trasferimento all'esterno									Impostazioni richieste.
Numero edificio	Trasloco dell'inquilino								
	Numero unità	Nome unità	Seleziona	Numero interno	Nome interno	Nome	Cognome	Inizializzare le impostazioni dell'utente	Disattivare le applica:
01	101	Residenziale101	<input type="checkbox"/>	1010	Interno inquilino1	Derek	McNeill	-	Nessuna applicazion
01	101	Residenziale101	<input type="checkbox"/>	1011	Interno inquilino2	Derek	McNeill	-	Nessuna applicazion
01	301	Residenziale301	<input type="checkbox"/>	3010	Interno inquilino1	Sean	Peterson	-	Nessuna applicazion
01	302	Residenziale302	<input type="checkbox"/>	3020	Interno inquilino1	John	Ford	-	Nessuna applicazion
01	303	Residenziale303	<input type="checkbox"/>	3030	Interno inquilino1	Jordana	Kidd	-	Nessuna applicazion
01	304	Residenziale304	<input type="checkbox"/>	3040	Interno inquilino1	Joy	Sweet	-	Nessuna applicazion
01	305	Residenziale305	<input type="checkbox"/>	3050	Interno inquilino1	Cody	Dix	-	Nessuna applicazion

Elenco delle unità residenziali

Come effettuare il trasloco dell'inquilino

- In "Elenco delle residenze nei dati di impostazione", selezionare l'unità per cui eseguire il processo di trasloco.
- Fare clic su **[Trasloco dell'inquilino]**.
- Fare clic su **[OK]**.
 - Fare clic su **[Annulla]** per abbandonare senza eseguire il processo di trasloco.
- Inserire "ID del Server cloud IXG" e "Password".
- Fare clic su "Login".
 - Accedere a Server cloud IXG.
 - Fare clic su **[Annulla]** per abbandonare senza eseguire l'Accesso al Server cloud IXG.

Verranno eseguiti i seguenti processi.

- Nome / Cognome: "Nome," e "Cognome" verranno riportati ai loro valori predefiniti.
- Inizializzare le impostazioni dell'utente: Verranno inizializzate le impostazioni utente dell'Postazione inquilino.
- Disattivare le applicazioni: I non più residenti non potranno utilizzare l'app.
- Caricare il codice QR: Caricare un nuovo codice QR nell'Postazione inquilino.

- Fare clic su **[OK]**.
- Se non è presente alcun Postazione inquilino, generare un PDF del codice QR per la registrazione dell'app.
["Esporta il codice QR per la registrazione \(→pagina 68\)"](#)

5.2 Eliminare Informazioni unità

Se necessario, eliminare le informazioni sull'unità, ad esempio quando un inquilino trasloca.

Elimina

Le informazioni sull'unità e le app registrate saranno eliminate.

Seleziona	Numero edificio	Numero unità	Impostazioni di trasferimento all'est
			Eliminare Informazioni unità
			Nome unità
<input type="checkbox"/>	01	101	Residenziale101
<input type="checkbox"/>	01	301	Residenziale301
<input type="checkbox"/>	01	302	Residenziale302
<input type="checkbox"/>	01	303	Residenziale303
<input type="checkbox"/>	01	304	Residenziale304
<input type="checkbox"/>	01	305	Residenziale305

1

Elenco delle informazioni residenziali nei dati di impostazione

Come eliminare le informazioni sull'unità

1. In "Elenco delle informazioni residenziali nei dati di impostazione", eliminare le informazioni sull'unità.
2. Fare clic su **[Elimina]**.
 - "Nome unità" sarà vuoto.
3. Fare clic su **[Aggiorna]**.
4. Fare clic su **[OK]**.

6. Impostazioni unità di ingresso (Vario)

6.1 Codice d'accesso

Impostare il codice d'accesso per ciascuna unità utilizzata in Unità di ingresso per aprire la porta.

Filtra
 Numero edificio / Nome edificio: Selezionare l'edificio da visualizzare.
 Numero interno/Nome interno: Selezionare l'interno da visualizzare, quindi fare clic su **[Applica]**. Verranno visualizzati i codici di accesso per ciascuna unità.

Lunghezza: la lunghezza dei codici di accesso.

["Aggiungere codice d'accesso \(→pagina 107\)"](#)

["Eliminare codice d'accesso \(→pagina 108\)"](#)

Filtra

Numero edificio / Nome edificio:

Numero interno / nome interno:

Lunghezza

Aggiungere codice d'accesso

Eliminare codice d'accesso

Numero edificio	Numero unità	Nome unità	Impostazioni unità di ingresso		
			Codice d'accesso	Codice d'accesso	
				Uscita relè 1	Uscita relè 2
01	101	Residenziale101	1111	A1111	B1111
01	102	GUARDIA102			
01	103	Area int. com.103			
01	105	Commerciale105			
01	106	Commerciale106			
01	107	Commerciale107			
01	108	Commerciale108			
01	109	Commerciale109			
01	201	Area est. com.201			

Configurazione dei codici di accesso

1. Utilizzare "Filtra" per selezionare la Unità di ingresso per cui configurare un codice d'accesso, quindi fare clic su **[Applica]**.
 - Verrà visualizzata la schermata Impostazioni per la Unità di ingresso selezionata.

2. Immettere il codice d'accesso per ogni unità.

- Codice d'accesso: configurare utilizzando il numero di cifre visualizzato in "Lunghezza".
- Se "Apertura porta" è stata impostata per Uscita relè 1 per la Unità di ingresso in "Uscita relè" - "Funzione" in modalità Amministratore, immettere "A" + "Codice d'accesso" quando si esegue l'apertura porta sulla Unità di ingresso.
- Se "Apertura porta" è stata impostata per Uscita relè 2 per Unità di ingresso in "Uscita relè" - "Funzione" in modalità Amministratore, immettere "B" + "Codice d'accesso" quando si esegue l'apertura porta sulla Unità di ingresso.

Filtra

Numero edificio / Nome edificio Applica

Numero interno / nome interno

Lunghezza Aggiungere codice d'accesso

Eliminare codice d'accesso

Numero edificio	Numero unità	Nome unità	Impostazioni unità di ingresso		
			Codice d'accesso	Codice d'accesso	
				Uscita relè 1	Uscita relè 2
01	101	Residenziale101	1111	A1111	B1111
01	102	GUARDIA102			
01	103	Area int. com.103			
01	105	Commerciale105			
01	106	Commerciale106			
01	107	Commerciale107			
01	108	Commerciale108			
01	109	Commerciale109			
01	201	Area est. com.201			

Impostazioni richieste.

3. Fare clic su **[Aggiorna]**.

4. Fare clic su **[OK]**.

6.1.1 Aggiungere codice d'accesso

Configurare il codice d'accesso per ogni unità.

Fare clic su **[Aggiungere codice d'accesso]**. Verrà visualizzata la schermata "Aggiungere codice d'accesso".

Strumento di supporto IXG - [Aggiungere codice d'accesso]

Aggiungere codice d'accesso

Codice d'accesso

Selezionare un'unità da associare a questo Codice di accesso.

Numero edificio

Numero unità

Selezionare gli ingressi per aprire la porta con questo Codice di accesso.

Seleziona	Numero edificio	Numero unità	Nome interno	Lunghezza	Impostazioni richieste.
<input type="checkbox"/>	01	104	Unità di ingresso	4	

Aggiungi Cancella

■ Aggiunta dei codici di accesso

1. Immettere la "Codice d'accesso".
 - Codice d'accesso: consente di effettuare la configurazione utilizzando il numero di cifre visualizzato in "Lunghezza".
2. Selezionare "Numero edificio" dell'unità per assegnare il codice d'accesso, quindi inserire il "Numero unità".
3. Selezionare la Unità di ingresso dove aggiungere il codice d'accesso. (Sono consentite selezioni multiple.)
4. Fare clic su **[Aggiungi]**.
 - Fare clic su **[Annulla]** per uscire.
5. Fare clic su **[Aggiorna]**.
6. Fare clic su **[OK]**.

Nota

- Per confermare i codici di accesso configurati, utilizzare "Filtra" per selezionare il "Numero edificio / Nome edificio" e "Numero interno / nome interno" per la Unità di ingresso, quindi fare clic su **[Applica]**.

6.1.2 Eliminare codice d'accesso

Eliminare i codici d'accesso registrati.

Fare clic su **[Eliminare codice d'accesso]**. Verrà visualizzata la schermata "Eliminare codice d'accesso".

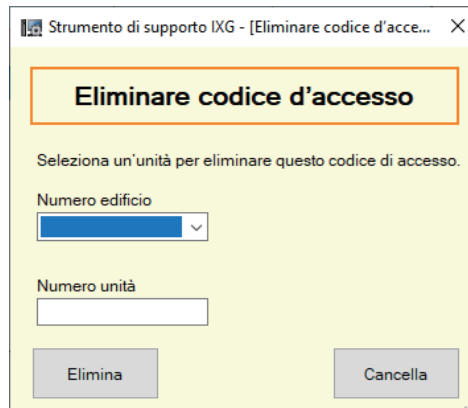

■ Eliminazione dei codici di accesso

1. Selezionare il "Numero edificio" dell'unità per eliminare un codice d'accesso, quindi immettere "Numero unità".
2. Fare clic su **[Elimina]**.
 - Fare clic su **[Annulla]** per uscire.
3. Fare clic su **[Aggiorna]**.
4. Fare clic su **[OK]**.

Nota

- Per confermare se un codice d'accesso è stato eliminato, utilizzare "Filtra" per selezionare "Numero edificio / Nome edificio" e "Numero interno / nome interno" per la Unità di ingresso, quindi fare clic su **[Applica]**.

6.2 Impostazioni schermata di benvenuto

È possibile impostare un'immagine come schermata di benvenuto da visualizzare prima della schermata operativa.

Numero edificio	Numero unità	Nome interno	Impostazioni unità di ingresso				Impostazioni richieste
			Impostazioni schermata di benvenuto				
			Sfondo schermata di benvenuto	Immagine1			
Display	Nome del file			Elimina			
01	104	Unità di ingresso1	<input checked="" type="checkbox"/>	<input type="checkbox"/>		Sfoglia	<input type="checkbox"/>

6.2.1 Sfondo schermata di benvenuto

Tipo compatibile	<input type="checkbox"/> IXG-2C7(-*) <input type="checkbox"/> IXG-MK <input type="checkbox"/> IX-MV7-* <input checked="" type="checkbox"/> IXG-DM7(-*) <input type="checkbox"/> IX-DA <input type="checkbox"/> IX-BA <input type="checkbox"/> IX-DV, IX-DVF(-*) <input type="checkbox"/> IX-SSA(-*) <input type="checkbox"/> IX-EA, IX-EAU <input type="checkbox"/> IX-FA <input type="checkbox"/> IXGW-LC <input type="checkbox"/> IXGW-GW <input type="checkbox"/> App dell'interfono <input type="checkbox"/> IX-SS-2G <input type="checkbox"/> IX-RS-*
Descrizione	Configurare se visualizzare la schermata di benvenuto.
Impostazioni	<ul style="list-style-type: none"> • Selezionato: Attivare • Deselezionato: Nessuna

6.2.2 Immagine 1

Registrare l'immagine da visualizzare se "Selezionato: Attivare" è stato impostato in "Sfondo schermata di benvenuto".

Se non viene registrata alcuna immagine, verrà visualizzata la schermata di benvenuto predefinita.

■ Display

Tipo compatibile	<input type="checkbox"/> IXG-2C7(-*) <input type="checkbox"/> IXG-MK <input type="checkbox"/> IX-MV7-* <input checked="" type="checkbox"/> IXG-DM7(-*) <input type="checkbox"/> IX-DA <input type="checkbox"/> IX-BA <input type="checkbox"/> IX-DV, IX-DVF(-*) <input type="checkbox"/> IX-SSA(-*) <input type="checkbox"/> IX-EA, IX-EAU <input type="checkbox"/> IX-FA <input type="checkbox"/> IXGW-LC <input type="checkbox"/> IXGW-GW <input type="checkbox"/> App dell'interfono <input type="checkbox"/> IX-SS-2G <input type="checkbox"/> IX-RS-*
Descrizione	<p>Configurare se visualizzare l'immagine registrata nella schermata di benvenuto. Può essere visualizzato solo un singolo file immagine.</p> 
Impostazioni	<ul style="list-style-type: none"> • Selezionato: Attivare • Deselezionato: Nessuna

■ Nome del file

Tipo compatibile	<input type="checkbox"/> IXG-2C7(-*) <input type="checkbox"/> IXG-MK <input type="checkbox"/> IX-MV7-* <input checked="" type="checkbox"/> IXG-DM7(-*) <input type="checkbox"/> IX-DA <input type="checkbox"/> IX-BA <input type="checkbox"/> IX-DV, IX-DVF(-*) <input type="checkbox"/> IX-SSA(-*) <input type="checkbox"/> IX-EA, IX-EAU <input type="checkbox"/> IX-FA <input type="checkbox"/> IXGW-LC <input type="checkbox"/> IXGW-GW <input type="checkbox"/> App dell'interfono <input type="checkbox"/> IX-SS-2G <input type="checkbox"/> IX-RS-*
Descrizione	<p>Registrare un'immagine da visualizzare nella schermata di benvenuto.</p> <ul style="list-style-type: none"> • Nome del file di messaggio: Fino a 64 byte di caratteri alfanumerici (inclusa l'estensione) • Formato del file: PNG • Risoluzione: <ul style="list-style-type: none"> Larghezza: 480 pixel Altezza: 800 pixel
Impostazioni	<p>OK: Fare clic su [Sfoggia] per selezionare un file. Per eliminare, selezionare la casella accanto a [Elimina].</p>

7. Impostazioni di trasferimento (Vario)

7.1 Trasferimento assente

Configurare le impostazioni per il trasferimento assente.

Trasferimento assente: Se si riceve una chiamata in arrivo durante un trasferimento assente, la chiamata in arrivo può essere trasferita automaticamente a una destinazione del trasferimento.

Cambiare riga

È possibile visualizzare fino a 50 righe di numeri degli interni alla volta. Per cambiare la schermata come segue.

[Precedente]: Visualizzare le 50 righe precedenti.

[Successiva]: Visualizzare le 50 righe successive.

[Applica]: Immettere il numero dell'interno e fare clic su **[Applica]** per spostare il cursore sulla riga del numero dell'interno inserito.

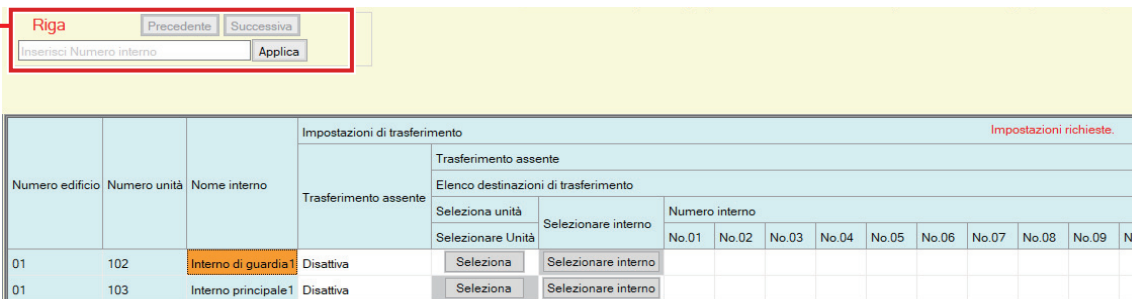

! Importante

- Un interno non può essere impostato come destinazione di trasferimento a meno che "Indirizzo IP" non sia stato configurato per l'interno in modalità Amministratore.
- Per IXG-MK, è impossibile impostare come destinazione del trasferimento una Unità di ingresso o un interno porta. Per IX-MV7-*, è impossibile impostare come destinazione del trasferimento Unità di porta audio se non le Unità di porta audio nella stanza. Tuttavia, è possibile impostare come destinazione del trasferimento le stazioni porta dell'area esterna.

■ Trasferimento assente

Tipo compatibile	<input type="checkbox"/> IXG-2C7(-*) <input checked="" type="checkbox"/> IXG-MK <input checked="" type="checkbox"/> IX-MV7-* <input type="checkbox"/> IXG-DM7(-*) <input type="checkbox"/> IX-DA <input type="checkbox"/> IX-BA <input type="checkbox"/> IX-DV, IX-DVF(-*) <input type="checkbox"/> IX-SSA(-*) <input type="checkbox"/> IX-EA, IX-EAU <input type="checkbox"/> IX-FA <input type="checkbox"/> IXGW-LC <input type="checkbox"/> IXGW-GW <input type="checkbox"/> App dell'interfono <input type="checkbox"/> IX-SS-2G <input type="checkbox"/> IX-RS-*
Descrizione	Configurare se impostare il trasferimento assente. L'impostazione può anche essere modificata utilizzando il pulsante sull'unità principale dell'interno. Se "Elenco destinazioni di trasferimento" non è configurato, non può essere impostato su "Attiva".
Impostazioni	<ul style="list-style-type: none"> • Attiva: Impostare il trasferimento assente. • Disattiva: Non impostare il trasferimento assente.

■ Elenco destinazioni di trasferimento

Tipo compatibile	<input type="checkbox"/> IXG-2C7(-*) <input checked="" type="checkbox"/> IXG-MK <input checked="" type="checkbox"/> IX-MV7-* <input type="checkbox"/> IXG-DM7(-*) <input type="checkbox"/> IX-DA <input type="checkbox"/> IX-BA <input type="checkbox"/> IX-DV, IX-DVF(-*) <input type="checkbox"/> IX-SSA(-*) <input type="checkbox"/> IX-EA, IX-EAU <input type="checkbox"/> IX-FA <input type="checkbox"/> IXGW-LC <input type="checkbox"/> IXGW-GW <input type="checkbox"/> App dell'interfono <input type="checkbox"/> IX-SS-2G <input type="checkbox"/> IX-RS-*
Descrizione	<p>Per configurare IX-MV7-*: Configurare l'interno di destinazione del trasferimento (numero dell'interno) e l'app per dispositivi mobili quando si esegue il trasferimento assente. È possibile configurare fino a 10 interni come destinazioni di trasferimento (quando si registra un'app per dispositivi mobili, 9 interni e una sola unità con l'app per dispositivi mobili). Tuttavia, se l'interno di origine della chiamata è IX-DA o IX-BA, le chiamate saranno trasferite soltanto all'interno immesso per "No. 01". Per configurare un interno, inserire il numero dell'interno o fare clic su [Selezionare interno] per selezionarne uno. Per configurare un'app per dispositivi mobili, fare clic su "App per dispositivi mobili" - [Seleziona]. Selezionare l'unità contenente l'app per dispositivi mobili per registrarsi come destinazione di trasferimento e fare clic su [OK].</p> <p>Per configurare IXG-MK: Configurare l'unità di destinazione del trasferimento per il trasferimento assente. Un'unità singola può essere configurata come destinazione di trasferimento. Tuttavia, se l'interno di origine della chiamata è IX-DA o IX-BA, le chiamate saranno trasferite solo all'interno principale con il numero della stazione più basso tra gli interni che appartengono all'unità selezionata. Per configurare un'unità, fare clic su [Seleziona]. È possibile configurare fino a 10 interni come destinazioni di trasferimento immettendo direttamente i numeri degli interni (quando si registra un'app per dispositivi mobili, 9 interni e una sola unità con l'app per dispositivi mobili). Tuttavia, se l'interno di origine della chiamata è IX-DA o IX-BA, le chiamate saranno trasferite soltanto all'interno immesso per "No. 01". Per configurare un'app per dispositivi mobili, fare clic su [Seleziona] di "App per dispositivi mobili". Selezionare l'unità contenente l'app per dispositivi mobili per registrarsi come destinazione di trasferimento e fare clic su [OK].</p>
Impostazioni	Sistema più edifici: 3-24 cifre Sistema edificio singolo: 3-5 cifre

Nota

- Per registrare l'"App per dispositivi mobili," registrare prima l'"App per dispositivi mobili" in ["Elenco delle app mobili \(→pagina 89\)"](#). Una "App per dispositivi mobili" registrata in un "Elenco delle app mobili" può essere registrata come destinazione del trasferimento "App per dispositivi mobili".

■ Destinazione di ritrasferimento

Tipo compatibile	<input type="checkbox"/> IXG-2C7(-*) <input checked="" type="checkbox"/> IXG-MK <input checked="" type="checkbox"/> IX-MV7-* <input type="checkbox"/> IXG-DM7(-*) <input type="checkbox"/> IX-DA <input type="checkbox"/> IX-BA <input type="checkbox"/> IX-DV, IX-DVF(-*) <input type="checkbox"/> IX-SSA(-*) <input type="checkbox"/> IX-EA, IX-EAU <input type="checkbox"/> IX-FA <input type="checkbox"/> IXGW-LC <input type="checkbox"/> IXGW-GW <input type="checkbox"/> App dell'interfono <input type="checkbox"/> IX-SS-2G <input type="checkbox"/> IX-RS-*
Descrizione	<p>Configurare l'interno di destinazione del trasferimento (numero dell'interno) e l'app per dispositivi mobili quando si esegue nuovamente il trasferimento assente per una chiamata trasferita. Solo un singolo interno può essere configurato come destinazione del trasferimento. Tuttavia, se l'interno di origine della chiamata è IX-DA o IX-BA, la chiamata arriverà senza essere ritrasferita. Per configurare un interno, inserire il numero dell'interno o fare clic su [Selezionare interno] per selezionarne uno. Per configurare un'app per dispositivi mobili, fare clic su "App per dispositivi mobili" - [Seleziona]. Selezionare l'unità contenente l'app per dispositivi mobili per eseguire la registrazione come destinazione del trasferimento, quindi fai clic su [OK].</p>
Impostazioni	Sistema a edifici multipli: 3-24 cifre Sistema a edificio unico: 3-5 cifre



Nota

- Per registrare l'"App per dispositivi mobili," registrare prima l'"App per dispositivi mobili" in ["Elenco delle app mobili \(→pagina 89\)"](#).
Una "App per dispositivi mobili" registrata in un "Elenco delle app mobili" può essere registrata come destinazione del trasferimento "App per dispositivi mobili".

7.2 Trasferimento in ritardo

Configurare le impostazioni per il trasferimento in ritardo.

Trasferimento in ritardo: Se si riceve una chiamata in arrivo durante il trasferimento in ritardo, la chiamata può essere trasferita automaticamente alla destinazione del trasferimento dopo che è trascorso un certo periodo di tempo (il tempo di ritardo impostato) senza risposta.

Cambiare riga

È possibile visualizzare fino a 50 righe di numeri degli interni alla volta. Per cambiare la schermata come segue.

[Precedente]: Visualizzare le 50 righe precedenti.

[Successiva]: Visualizzare le 50 righe successive.

[Applica]: Immettere il numero dell'interno e fare clic su **[Applica]** per spostare il cursore sulla riga del numero dell'interno inserito.

Numero edificio	Numero unità	Nome interno	Trasferimento in ritardo	Tempo di ritardo [sec]	Seleziona unità	Selezionare interno	Numero interno						
							No.01	No.02	No.03	No.04	No.05	No.06	No.07
01	102	Interno di guardia1	Disattiva	30	Seleziona	Selezionare interno							
01	103	Interno principale1	Disattiva	30	Seleziona	Selezionare interno							

! Importante

- Un interno non può essere impostato come destinazione di trasferimento a meno che "Indirizzo IP" non sia stato configurato per l'interno in modalità Amministratore.
- Per IXG-MK, è impossibile impostare come destinazione del trasferimento una Unità di ingresso o un interno porta. Per IX-MV7-*, è impossibile impostare come destinazione del trasferimento Unità di porta audio se non le Unità di porta audio nella stanza. Tuttavia, è possibile impostare come destinazione del trasferimento le stazioni porta dell'area esterna.

■ Trasferimento in ritardo

Tipo compatibile	<input type="checkbox"/> IXG-2C7(-*) <input checked="" type="checkbox"/> IXG-MK <input checked="" type="checkbox"/> IX-MV7-* <input type="checkbox"/> IXG-DM7(-*) <input type="checkbox"/> IX-DA <input type="checkbox"/> IX-BA <input type="checkbox"/> IX-DV, IX-DVF(-*) <input type="checkbox"/> IX-SSA(-*) <input type="checkbox"/> IX-EA, IX-EAU <input type="checkbox"/> IX-FA <input type="checkbox"/> IXGW-LC <input type="checkbox"/> IXGW-GW <input type="checkbox"/> App dell'interfono <input type="checkbox"/> IX-SS-2G <input type="checkbox"/> IX-RS-*
Descrizione	Selezionare Attiva / Disattiva per il trasferimento in ritardo. Se "Elenco destinazioni di trasferimento" non è configurato, non può essere impostato su "Attiva".
Impostazioni	<ul style="list-style-type: none"> • Attiva: Trasferimento in ritardo attivato. • Disattiva: Trasferimento in ritardo disattivato.

■ Tempo di ritardo [sec]◆

Tipo compatibile	<input type="checkbox"/> IXG-2C7(-*) <input checked="" type="checkbox"/> IXG-MK <input checked="" type="checkbox"/> IX-MV7-* <input type="checkbox"/> IXG-DM7(-*) <input type="checkbox"/> IX-DA <input type="checkbox"/> IX-BA <input type="checkbox"/> IX-DV, IX-DVF(-*) <input type="checkbox"/> IX-SSA(-*) <input type="checkbox"/> IX-EA, IX-EAU <input type="checkbox"/> IX-FA <input type="checkbox"/> IXGW-LC <input type="checkbox"/> IXGW-GW <input type="checkbox"/> App dell'interfono <input type="checkbox"/> IX-SS-2G <input type="checkbox"/> IX-RS-*
Descrizione	Impostare il tempo di ritardo tra la ricezione e il trasferimento di una chiamata.
Impostazioni	1-300 secondi (entro 1 secondo)

■ Elenco destinazioni di trasferimento

Tipo compatibile	<input type="checkbox"/> IXG-2C7(-*) <input checked="" type="checkbox"/> IXG-MK <input checked="" type="checkbox"/> IX-MV7-* <input type="checkbox"/> IXG-DM7(-*) <input type="checkbox"/> IX-DA <input type="checkbox"/> IX-BA <input type="checkbox"/> IX-DV, IX-DVF(-*) <input type="checkbox"/> IX-SSA(-*) <input type="checkbox"/> IX-EA, IX-EAU <input type="checkbox"/> IX-FA <input type="checkbox"/> IXGW-LC <input type="checkbox"/> IXGW-GW <input type="checkbox"/> App dell'interfono <input type="checkbox"/> IX-SS-2G <input type="checkbox"/> IX-RS-*
Descrizione	<p>Per configurare IX-MV7-*: Configurare l'interno di destinazione di trasferimento (numero dell'interno) e l'app per dispositivi mobili quando si esegue il trasferimento in ritardo. È possibile configurare fino a 10 interni come destinazioni di trasferimento (quando si registra un'app per dispositivi mobili, 9 interni e una sola unità con l'app per dispositivi mobili). Tuttavia, se l'interno di origine della chiamata è IX-DA o IX-BA, le chiamate saranno trasferite soltanto all'interno immesso per "No. 01". Per configurare un interno, inserire il numero dell'interno o fare clic su [Selezionare interno] per selezionarne uno.</p> <p>Per configurare un'app per dispositivi mobili, fare clic su "App per dispositivi mobili" - [Seleziona]. Selezionare l'unità contenente l'app per dispositivi mobili per registrarsi come destinazione di trasferimento e fare clic su [OK].</p> <p>Per configurare IXG-MK: Configurare l'unità di destinazione di trasferimento per il trasferimento in ritardo. Un'unità singola può essere configurata come destinazione di trasferimento. Tuttavia, se l'interno di origine della chiamata è IX-DA o IX-BA, le chiamate saranno trasferite solo all'interno principale con il numero della stazione più basso tra gli interni che appartengono all'unità selezionata. Per configurare un'unità, fare clic su [Seleziona].</p> <p>È possibile configurare fino a 10 interni come destinazioni di trasferimento immettendo direttamente i numeri degli interni (quando si registra un'app per dispositivi mobili, 9 interni e una sola unità con l'app per dispositivi mobili). Tuttavia, se l'interno di origine della chiamata è IX-DA o IX-BA, le chiamate saranno trasferite soltanto all'interno immesso per "No. 01". Per configurare un'app per dispositivi mobili, fare clic su [Seleziona] di "App per dispositivi mobili". Selezionare l'unità contenente l'app per dispositivi mobili per registrarsi come destinazione di trasferimento e fare clic su [OK].</p>
Impostazioni	Sistema a edifici multipli: 3-24 cifre Sistema a edificio unico: 3-5 cifre

Nota

- Per registrare l'"App per dispositivi mobili," registrare prima l'"App per dispositivi mobili" in ["Elenco delle app mobili \(→pagina 89\)"](#). Una "App per dispositivi mobili" registrata in un "Elenco delle app mobili" può essere registrata come destinazione del trasferimento "App per dispositivi mobili".

■ Destinazione di ritrasferimento

Tipo compatibile	<input type="checkbox"/> IXG-2C7(-*) <input checked="" type="checkbox"/> IXG-MK <input checked="" type="checkbox"/> IX-MV7-* <input type="checkbox"/> IXG-DM7(-*) <input type="checkbox"/> IX-DA <input type="checkbox"/> IX-BA <input type="checkbox"/> IX-DV, IX-DVF(-*) <input type="checkbox"/> IX-SSA(-*) <input type="checkbox"/> IX-EA, IX-EAU <input type="checkbox"/> IX-FA <input type="checkbox"/> IXGW-LC <input type="checkbox"/> IXGW-GW <input type="checkbox"/> App dell'interfono <input type="checkbox"/> IX-SS-2G <input type="checkbox"/> IX-RS-*
Descrizione	<p>Configurare l'interno di destinazione del trasferimento (numero dell'interno) e l'app per dispositivi mobili quando si esegue nuovamente il trasferimento in ritardo per una chiamata trasferita. Solo un singolo interno può essere configurato come destinazione del trasferimento. Tuttavia, se l'interno di origine della chiamata è IX-DA o IX-BA, la chiamata arriverà senza essere ritrasferita.</p> <p>Per configurare un interno, inserire il numero dell'interno o fare clic su [Selezionare interno] per selezionarne uno.</p> <p>Per configurare un'app per dispositivi mobili, fare clic su "App per dispositivi mobili" - [Seleziona]. Selezionare l'unità contenente l'app per dispositivi mobili per eseguire la registrazione come destinazione del trasferimento, quindi fai clic su [OK].</p>
Impostazioni	Sistema a edifici multipli: 3-24 cifre Sistema a edificio unico: 3-5 cifre



Nota

- Per registrare l'"App per dispositivi mobili," registrare prima l'"App per dispositivi mobili" in ["Elenco delle app mobili \(→pagina 89\)"](#).
Una "App per dispositivi mobili" registrata in un "Elenco delle app mobili" può essere registrata come destinazione del trasferimento "App per dispositivi mobili".

7.3 Trasferimento di programma

Configurare le impostazioni per il trasferimento di programma.

Trasferimento di programma: Una chiamata può essere trasferita automaticamente a una destinazione del trasferimento quando si riceve una chiamata in arrivo durante il periodo di tempo impostato in ["Programma settimanale \(→pagina 118\)"](#) e ["Programma giornaliero \(→pagina 121\)"](#).

Cambiare riga

È possibile visualizzare fino a 50 righe di numeri degli interni alla volta. Per cambiare la schermata come segue.

[Precedente]: Visualizzare le 50 righe precedenti.

[Successiva]: Visualizzare le 50 righe successive.

[Applica]: Immettere il numero dell'interno e fare clic su **[Applica]** per spostare il cursore sulla riga del numero dell'interno inserito.

Programma settimanale

Selezionare il giorno e l'intervallo di programmi da configurare. Verrà visualizzata la schermata Impostazioni.

["Programma settimanale \(→pagina 118\)"](#)

["Programma giornaliero \(→pagina 121\)"](#)

Passare a Impostazioni correlate

Passare alla voce selezionata all'interno della stessa schermata Impostazioni.

! Importante

- Un interno non può essere impostato come destinazione di trasferimento a meno che "Indirizzo IP" non sia stato configurato per l'interno in modalità Amministratore.
- Le chiamate in arrivo verranno trasferite durante il periodo di tempo impostato in "Trasferimento di programma," indipendentemente dalle impostazioni in ["Trasferimento assente \(→pagina 111\)"](#) e ["Trasferimento in ritardo \(→pagina 114\)"](#).
- Per IXG-MK, è impossibile impostare come destinazione del trasferimento una Unità di ingresso o un interno porta. Per IX-MV7-*, è impossibile impostare come destinazione del trasferimento Unità di porta audio se non le Unità di porta audio nella stanza. Tuttavia, è possibile impostare come destinazione del trasferimento le stazioni porta dell'area esterna.

■ Trasferimento di programma

Tipo compatibile	<input type="checkbox"/> IXG-2C7(-*) <input checked="" type="checkbox"/> IXG-MK <input checked="" type="checkbox"/> IX-MV7-* <input type="checkbox"/> IXG-DM7(-*) <input type="checkbox"/> IX-DA <input type="checkbox"/> IX-BA <input type="checkbox"/> IX-DV, IX-DVF(-*) <input type="checkbox"/> IX-SSA(-*) <input type="checkbox"/> IX-EA, IX-EAU <input type="checkbox"/> IX-FA <input type="checkbox"/> IXGW-LC <input type="checkbox"/> IXGW-GW <input type="checkbox"/> App dell'interfono <input type="checkbox"/> IX-SS-2G <input type="checkbox"/> IX-RS-*
Descrizione	Selezionare Attiva / Disattiva per il trasferimento di programma. Se "Programma settimanale (→pagina 118)" o "Programma giornaliero (→pagina 121)" non è configurato, non può essere impostato su "Attiva".
Impostazioni	Attiva: Trasferimento di programma attivato. Disattiva: Trasferimento di programma disattivato.

7.3.1 Programma settimanale

Configurare la destinazione e l'ora del trasferimento per tutti i giorni da domenica a sabato.
Per ogni giorno possono essere impostati 12 programmi.

■ Elenco destinazioni di trasferimento

Tipo compatibile	<input type="checkbox"/> IXG-2C7(-*) <input checked="" type="checkbox"/> IXG-MK <input checked="" type="checkbox"/> IX-MV7-* <input type="checkbox"/> IXG-DM7(-*) <input type="checkbox"/> IX-DA <input type="checkbox"/> IX-BA <input type="checkbox"/> IX-DV, IX-DVF(-*) <input type="checkbox"/> IX-SSA(-*) <input type="checkbox"/> IX-EA, IX-EAU <input type="checkbox"/> IX-FA <input type="checkbox"/> IXGW-LC <input type="checkbox"/> IXGW-GW <input type="checkbox"/> App dell'interfono <input type="checkbox"/> IX-SS-2G <input type="checkbox"/> IX-RS-*
Descrizione	<p>Per configurare IX-MV7-*: Configurare l'interno di destinazione del trasferimento (numero dell'interno) e l'app per dispositivi mobili quando si esegue il trasferimento di programma. È possibile configurare fino a 10 interni come destinazioni di trasferimento per ognuno dei 12 programmi giornalieri (quando si registra un'app per dispositivi mobili, 9 interni e una sola unità con l'app per dispositivi mobili). Tuttavia, se l'interno di origine della chiamata è IX-DA o IX-BA, le chiamate saranno trasferite soltanto all'interno immesso per "No. 01". Per configurare un interno, inserire il numero dell'interno o fare clic su [Selezionare interno] per selezionarne uno. Per configurare un'app per dispositivi mobili, fare clic su "App per dispositivi mobili" - [Seleziona]. Selezionare l'unità contenente l'app per dispositivi mobili per registrarsi come destinazione di trasferimento e fare clic su [OK].</p> <p>Per configurare IXG-MK: Configurare l'unità di destinazione del trasferimento per il trasferimento del programma. È possibile configurare solo un'unità singola come destinazione del trasferimento per ognuno dei 12 programmi giornalieri. Tuttavia, se l'interno di origine della chiamata è IX-DA o IX-BA, le chiamate saranno trasferite solo all'interno principale con il numero della stazione più basso tra gli interni che appartengono all'unità selezionata. Per configurare un'unità, fare clic su [Seleziona]. È possibile configurare fino a 10 interni come destinazioni di trasferimento immettendo direttamente i numeri degli interni (quando si registra un'app per dispositivi mobili, 9 interni e una sola unità con l'app per dispositivi mobili). Tuttavia, se l'interno di origine della chiamata è IX-DA o IX-BA, le chiamate saranno trasferite soltanto all'interno immesso per "No. 01". Per configurare un'app per dispositivi mobili, fare clic su [Seleziona] di "App per dispositivi mobili". Selezionare l'unità contenente l'app per dispositivi mobili per registrarsi come destinazione di trasferimento e fare clic su [OK].</p>
Impostazioni	Sistema a edifici multipli: 3-24 cifre Sistema a edificio unico: 3-5 cifre

Nota

- Per registrare l'"App per dispositivi mobili," registrare prima l'"App per dispositivi mobili" in ["Elenco delle app mobili \(→pagina 89\)"](#). Una "App per dispositivi mobili" registrata in un "Elenco delle app mobili" può essere registrata come destinazione del trasferimento "App per dispositivi mobili".

■ Destinazione di ritrasferimento

Tipo compatibile	<input type="checkbox"/> IXG-2C7(-*) <input checked="" type="checkbox"/> IXG-MK <input checked="" type="checkbox"/> IX-MV7-* <input type="checkbox"/> IXG-DM7(-*) <input type="checkbox"/> IX-DA <input type="checkbox"/> IX-BA <input type="checkbox"/> IX-DV, IX-DVF(-*) <input type="checkbox"/> IX-SSA(-*) <input type="checkbox"/> IX-EA, IX-EAU <input type="checkbox"/> IX-FA <input type="checkbox"/> IXGW-LC <input type="checkbox"/> IXGW-GW <input type="checkbox"/> App dell'interfono <input type="checkbox"/> IX-SS-2G <input type="checkbox"/> IX-RS-*
Descrizione	<p>Configurare l'interno di destinazione del trasferimento (numero dell'interno) e l'app per dispositivi mobili quando si esegue nuovamente il trasferimento di programma per una chiamata trasferita. Solo un singolo interno può essere configurato come destinazione del trasferimento per ciascuno dei 12 programmi giornalieri. Tuttavia, se l'interno di origine della chiamata è IX-DA o IX-BA, la chiamata arriverà senza essere ritrasferita.</p> <p>Per configurare un interno, inserire il numero dell'interno o fare clic su [Selezionare interno] per selezionarne uno.</p> <p>Per configurare un'app per dispositivi mobili, fare clic su "App per dispositivi mobili" - [Seleziona]. Selezionare l'unità contenente l'app per dispositivi mobili per eseguire la registrazione come destinazione del trasferimento, quindi fai clic su [OK].</p>
Impostazioni	Sistema a edifici multipli: 3-24 cifre Sistema a edificio unico: 3-5 cifre

Nota

- Per registrare l'"App per dispositivi mobili," registrare prima l'"App per dispositivi mobili" in ["Elenco delle app mobili \(→pagina 89\)"](#).
 Una "App per dispositivi mobili" registrata in un "Elenco delle app mobili" può essere registrata come destinazione del trasferimento "App per dispositivi mobili".

■ Tempo di inizio

Tipo compatibile	<input type="checkbox"/> IXG-2C7(-*) <input checked="" type="checkbox"/> IXG-MK <input checked="" type="checkbox"/> IX-MV7-* <input type="checkbox"/> IXG-DM7(-*) <input type="checkbox"/> IX-DA <input type="checkbox"/> IX-BA <input type="checkbox"/> IX-DV, IX-DVF(-*) <input type="checkbox"/> IX-SSA(-*) <input type="checkbox"/> IX-EA, IX-EAU <input type="checkbox"/> IX-FA <input type="checkbox"/> IXGW-LC <input type="checkbox"/> IXGW-GW <input type="checkbox"/> App dell'interfono <input type="checkbox"/> IX-SS-2G <input type="checkbox"/> IX-RS-*
Descrizione	Impostare il tempo di inizio per attivare il trasferimento di programma.
Impostazioni	00:00 - 23:59

■ Tempo di fine

Tipo compatibile	<input type="checkbox"/> IXG-2C7(-*) <input checked="" type="checkbox"/> IXG-MK <input checked="" type="checkbox"/> IX-MV7-* <input type="checkbox"/> IXG-DM7(-*) <input type="checkbox"/> IX-DA <input type="checkbox"/> IX-BA <input type="checkbox"/> IX-DV, IX-DVF(-*) <input type="checkbox"/> IX-SSA(-*) <input type="checkbox"/> IX-EA, IX-EAU <input type="checkbox"/> IX-FA <input type="checkbox"/> IXGW-LC <input type="checkbox"/> IXGW-GW <input type="checkbox"/> App dell'interfono <input type="checkbox"/> IX-SS-2G <input type="checkbox"/> IX-RS-*
Descrizione	Configurare l'ora in cui terminare il trasferimento di programma. Se impostato precedentemente al "Tempo di inizio," il tempo di fine sarà l'ora del giorno successivo.
Impostazioni	00:00 - 23:59

Configurazione della visualizzazione dei programmi

Configurare il giorno e l'intervallo di programmi mostrati nella schermata Impostazioni per il programma settimanale. Il display può essere filtrato per mostrare solo il giorno e il programma da configurare. Fare clic su **[Regolazione vista programma]**. Verrà mostrata la seguente schermata.

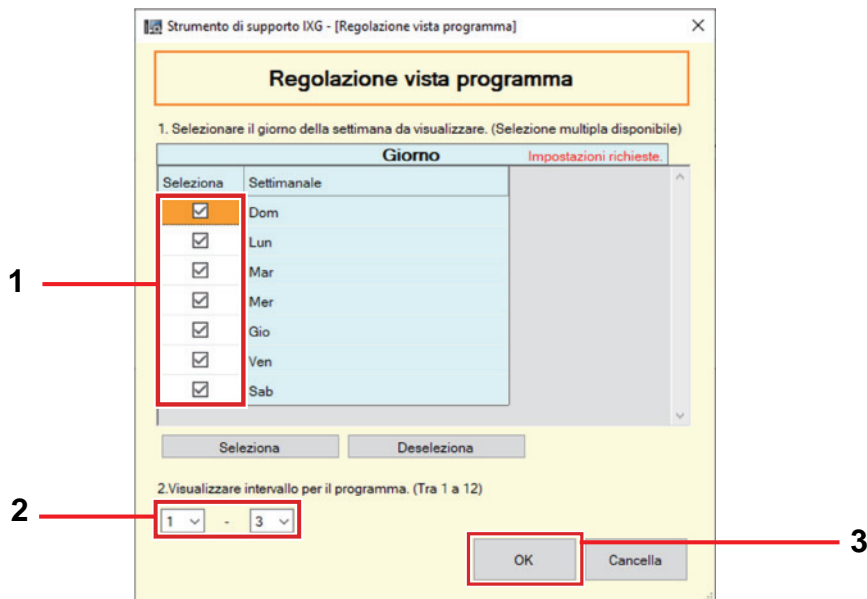

1. Selezionare il giorno da visualizzare da "Giorno". (Sono consentite selezioni multiple.)
 - Per selezionare o deselegionare tutti i giorni contemporaneamente, fare clic su **[Seleziona]** o **[Deseleziona]**.
 - Per impostazione predefinita, vengono visualizzati tutti i giorni.
2. Selezionare l'intervallo di programmi da visualizzare (1 - 12) che possono essere configurati per ogni giorno.
 - Per impostazione predefinita, viene visualizzato l'intervallo 1 - 3.
3. Fare clic su **[OK]**.
 - Fare clic su **[Annulla]** per terminare la configurazione della visualizzazione del programma.

7.3.2 Programma giornaliero

Configurare la destinazione e l'ora del trasferimento per ogni singolo giorno.

È possibile configurare un programma a un anno dal giorno impostato. Per ogni giorno possono essere impostati 12 programmi.

Cambiare riga

È possibile visualizzare fino a 50 righe di numeri degli interni alla volta. Per cambiare la schermata come segue.

[Precedente]: Visualizzare le 50 righe precedenti.

[Successiva]: Visualizzare le 50 righe successive.

[Applica]: Immettere il numero dell'interno e fare clic su

[Applica] per spostare il cursore sulla riga del numero dell'interno inserito.

Programma giornaliero

Selezionare la data e l'intervallo di programmi da configurare. Viene visualizzata la schermata Impostazioni.

1. Selezionare la data dal menu a discesa.
2. Selezionare l'intervallo di programmi da visualizzare (1 - 12) che possono essere configurati per ogni giorno.
 - Per impostazione predefinita, viene visualizzato l'intervallo 1 - 3.
3. Fare clic su **[Passare a Visualizzazione programma giornaliero]**.

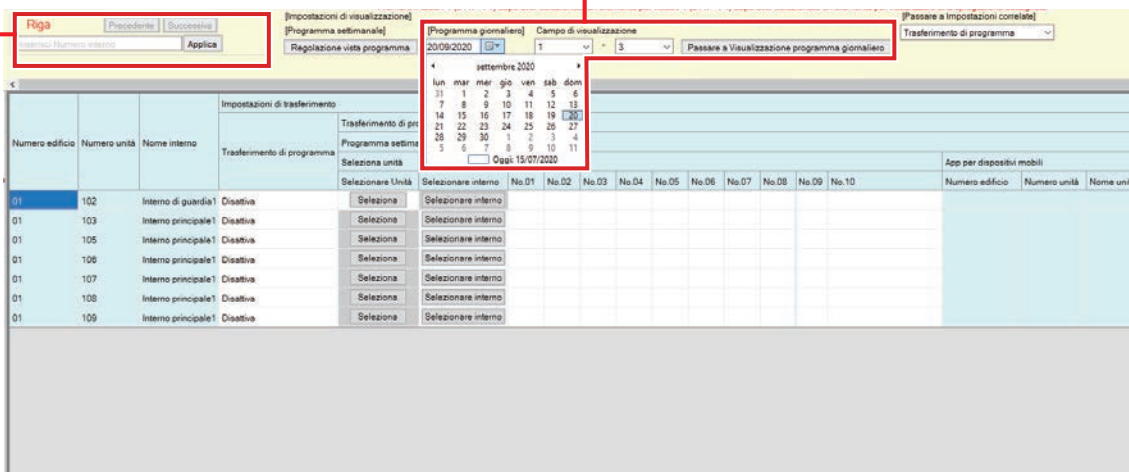

■ Elenco destinazioni di trasferimento

Tipo compatibile	<input type="checkbox"/> IXG-2C7(-*) <input checked="" type="checkbox"/> IXG-MK <input checked="" type="checkbox"/> IX-MV7-* <input type="checkbox"/> IXG-DM7(-*) <input type="checkbox"/> IX-DA <input type="checkbox"/> IX-BA <input type="checkbox"/> IX-DV, IX-DVF(-*) <input type="checkbox"/> IX-SSA(-*) <input type="checkbox"/> IX-EA, IX-EAU <input type="checkbox"/> IX-FA <input type="checkbox"/> IXGW-LC <input type="checkbox"/> IXGW-GW <input type="checkbox"/> App dell'interfono <input type="checkbox"/> IX-SS-2G <input type="checkbox"/> IX-RS-*
Descrizione	<p>Per configurare IX-MV7-*: Configurare l'interno di destinazione del trasferimento (numero dell'interno) e l'app per dispositivi mobili quando si esegue il trasferimento di programma. È possibile configurare fino a 10 interni come destinazioni di trasferimento per ognuno dei 12 programmi giornalieri (quando si registra un'app per dispositivi mobili, 9 interni e una sola unità con l'app per dispositivi mobili). Tuttavia, se l'interno di origine della chiamata è IX-DA o IX-BA, le chiamate saranno trasferite soltanto all'interno immesso per "No.01". Per configurare un interno, inserire il numero dell'interno o fare clic su [Selezionare interno] per selezionarne uno. Per configurare un'app per dispositivi mobili, fare clic su "App per dispositivi mobili" - [Seleziona]. Selezionare l'unità contenente l'app per dispositivi mobili per registrarsi come destinazione di trasferimento e fare clic su [OK].</p> <p>Per configurare IXG-MK: Configurare l'unità di destinazione del trasferimento per il trasferimento del programma. È possibile configurare solo un'unità singola come destinazione del trasferimento per ognuno dei 12 programmi giornalieri. Tuttavia, se l'interno di origine della chiamata è IX-DA o IX-BA, le chiamate saranno trasferite solo all'interno principale con il numero della stazione più basso tra gli interni che appartengono all'unità selezionata. Per configurare un'unità, fare clic su [Seleziona]. È possibile configurare fino a 10 interni come destinazioni di trasferimento immettendo direttamente i numeri degli interni (quando si registra un'app per dispositivi mobili, 9 interni e una sola unità con l'app per dispositivi mobili). Tuttavia, se l'interno di origine della chiamata è IX-DA o IX-BA, le chiamate saranno trasferite soltanto all'interno immesso per "No.01". Per configurare un'app per dispositivi mobili, fare clic su [Seleziona] di "App per dispositivi mobili". Selezionare l'unità contenente l'app per dispositivi mobili per registrarsi come destinazione di trasferimento e fare clic su [OK].</p>
Impostazioni	Sistema a edifici multipli: 3-24 cifre Sistema a edificio unico: 3-5 cifre

Nota

- Per registrare l'"App per dispositivi mobili," registrare prima l'"App per dispositivi mobili" in ["Elenco delle app mobili \(→ pagina 89\)"](#). Una "App per dispositivi mobili" registrata in un "Elenco delle app mobili" può essere registrata come destinazione del trasferimento "App per dispositivi mobili".

■ Destinazione di ritrasferimento

Tipo compatibile	<input type="checkbox"/> IXG-2C7(-*) <input checked="" type="checkbox"/> IXG-MK <input checked="" type="checkbox"/> IX-MV7-* <input type="checkbox"/> IXG-DM7(-*) <input type="checkbox"/> IX-DA <input type="checkbox"/> IX-BA <input type="checkbox"/> IX-DV, IX-DVF(-*) <input type="checkbox"/> IX-SSA(-*) <input type="checkbox"/> IX-EA, IX-EAU <input type="checkbox"/> IX-FA <input type="checkbox"/> IXGW-LC <input type="checkbox"/> IXGW-GW <input type="checkbox"/> App dell'interfono <input type="checkbox"/> IX-SS-2G <input type="checkbox"/> IX-RS-*
Descrizione	<p>Configurare l'interno di destinazione del trasferimento (numero dell'interno) quando si esegue nuovamente il trasferimento di programma per una chiamata trasferita. Solo un singolo interno può essere configurato come destinazione del trasferimento per ciascuno dei 12 programmi giornalieri. Tuttavia, se l'interno di origine della chiamata è IX-DA o IX-BA, la chiamata arriverà senza essere ritrasferita. Immettere il numero dell'interno o fare clic su [Selezionare interno] per selezionarne una. Per configurare un'app per dispositivi mobili, fare clic su "App per dispositivi mobili" - [Seleziona]. Selezionare l'unità contenente l'app per dispositivi mobili per eseguire la registrazione come destinazione del trasferimento, quindi fai clic su [OK].</p>
Impostazioni	Sistema a edifici multipli: 3-24 cifre Sistema a edificio unico: 3-5 cifre

■ Tempo di inizio

Tipo compatibile	<input type="checkbox"/> IXG-2C7(-*) <input checked="" type="checkbox"/> IXG-MK <input checked="" type="checkbox"/> IX-MV7-* <input type="checkbox"/> IXG-DM7(-*) <input type="checkbox"/> IX-DA <input type="checkbox"/> IX-BA <input type="checkbox"/> IX-DV, IX-DVF(-*) <input type="checkbox"/> IX-SSA(-*) <input type="checkbox"/> IX-EA, IX-EAU <input type="checkbox"/> IX-FA <input type="checkbox"/> IXGW-LC <input type="checkbox"/> IXGW-GW <input type="checkbox"/> App dell'interfono <input type="checkbox"/> IX-SS-2G <input type="checkbox"/> IX-RS-*
Descrizione	Impostare il tempo di inizio per attivare il trasferimento di programma.
Impostazioni	00:00 - 23:59

■ Tempo di fine

Tipo compatibile	<input type="checkbox"/> IXG-2C7(-*) <input checked="" type="checkbox"/> IXG-MK <input checked="" type="checkbox"/> IX-MV7-* <input type="checkbox"/> IXG-DM7(-*) <input type="checkbox"/> IX-DA <input type="checkbox"/> IX-BA <input type="checkbox"/> IX-DV, IX-DVF(-*) <input type="checkbox"/> IX-SSA(-*) <input type="checkbox"/> IX-EA, IX-EAU <input type="checkbox"/> IX-FA <input type="checkbox"/> IXGW-LC <input type="checkbox"/> IXGW-GW <input type="checkbox"/> App dell'interfono <input type="checkbox"/> IX-SS-2G <input type="checkbox"/> IX-RS-*
Descrizione	Configurare l'ora in cui terminare il trasferimento di programma. Se impostato precedentemente al "Tempo di inizio," il tempo di fine sarà l'ora del giorno successivo.
Impostazioni	00:00 - 23:59

Impostazioni supplementari

1. Conferma delle informazioni sull'interno

1.1 Conferma delle informazioni sulla stazione di ingresso

Confermare le seguenti informazioni sulla stazione di ingresso.

- Principale: La versione del firmware per la CPU principale
- Secondaria: La versione del firmware per la CPU secondaria (solo IXG-DM7-HID)
- Numero stazione
- Indirizzo IP
- Subnet mask
- Uscita predefinita
- Indirizzo MAC

1. Immettere "ABAB1234" utilizzando la tastiera.



2. Confermare le informazioni sull'interno.

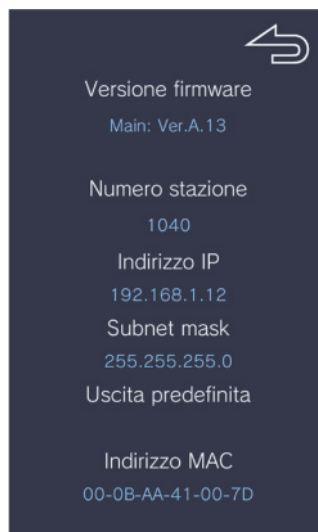

- Toccare  per tornare alla schermata precedente.



Nota

- Se viene visualizzato "Errore".
 - Il controller di accesso è spento
 - La CPU secondaria è disconnessa

1.2 Conferma dell'ID e della password del gestore proprietà sulla Postazione inquilino

Confermare le seguenti informazioni sulla Postazione inquilino (versione firmware: 2.00 o successivo).

- ID amministratore
- Password amministratore

1. Toccare **[IMPOSTAZIONI]** nella schermata Home



2. Toccare



3. Toccare **[Informazioni unità]**



4. Toccare 



5. Toccare 5 volte in alto a destra sullo schermo

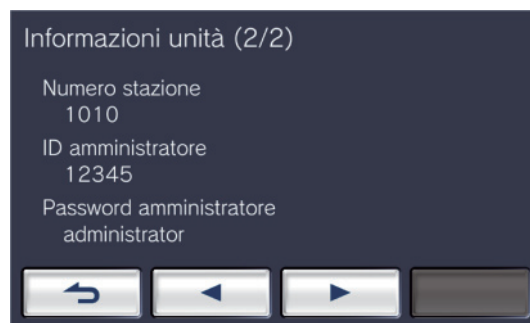
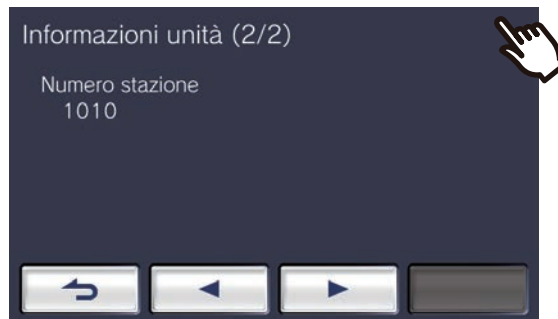



<https://www.aiphone.net/>

AIPHONE CO., LTD., NAGOYA, JAPAN

Data di pubblicazione: Feb 2022 © 0222 RQ 64471